

MS029-00019

プレミアムステアリングロック

取付・取扱要領書

この度はプレミアムステアリングロックをお買い上げ頂き誠に有難うございます。本書は本製品の取り付け、取り扱いについての要領と注意事項を記載してあります。取り付け前に必ずお読みのうえ、正しい取り付け、取り扱いを実施してください。

■ 販売店様へ

本書は必ずお客様にお渡しください。

■ お客様へ

本書は大切に保管してください。また、お手元に置いてご活用ください。

■ 適合車種

販売店にお問い合わせください。

■ 構成部品

No.	品名	数量
①	プレミアムステアリングロック	1
②	コーションラベル	1
③	専用キー※	3
④	取付・取扱要領書(本書)	1

※セキュリティ上、キーの再発行は出来ません。付属専用キーの管理には十分注意してください。

■ 構成部品図

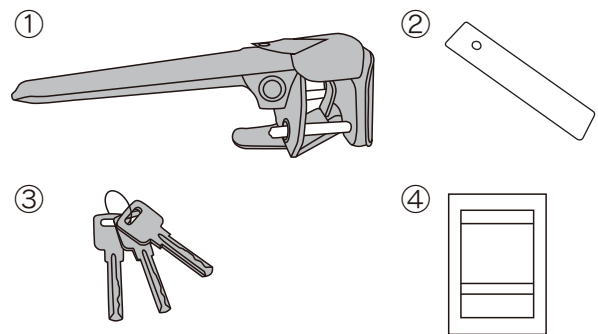

本商品が到着後、すぐに本体に破損が無いこと、付属品が全てそろっていることを確認してください。

■ コーションラベル取り付け方法

コーションラベルは表裏でTRDとMODELLISTAの2Wayタイプです。お好きなデザインで車内をコーディネートしてください。

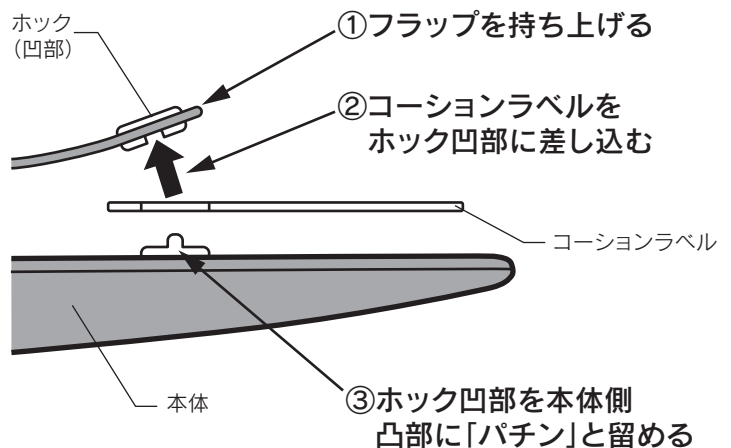
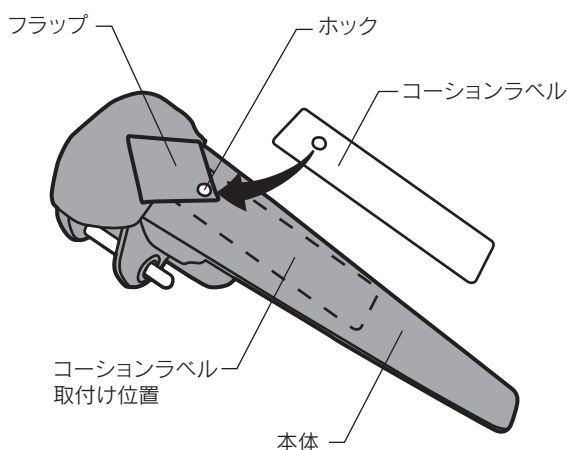

取り扱い上のご注意

取り付けを行う前に必ずお読みになり、安全で確実な取り扱いを行ってください。

警告

この内容に従わず、誤った取り付け・取り扱いを行うと生命の危険または、重大な傷害等を負う可能性がある内容について記載しています。

注意

注意事項を守らないで、誤った取り付け・取り扱いを行うと事故につながったり、ケガをしたり、車両を損傷する等の恐れがある事を記載しています。







アドバイス

スピーディに取り付けいただく上で知っておいていただきたいこと、また本商品を長くご使用いただくための内容を記載しています。





やってはいけないこと

必ず行っていただくこと

警告



-  本商品の取り付け・取り外しは必ずエンジン停止時(スタートスイッチオフ時)に行ってください。
-  パワーイージーアクセスシステム搭載車、オートチルトアウェイ&リターンシステム搭載車の中には適合不可の車両がありますので必ず適合確認を行ってください。
-  パワーイージーアクセスシステム搭載車、オートチルトアウェイ&リターンシステム搭載車の場合、本製品を取り付けた状態でスタートスイッチを作動させると本製品によって本商品や内装部品を破損するおそれがあります。
必ずエンジン停止時(スタートスイッチオフ時)に脱着を行ってください。
-  本製品を装着したままでの走行や走行中の取り付け、取り外しは絶対に行なわないで下さい。正常な操作が出来ない為、大変危険です。
-  純正品以外のステアリング、改造したステアリング、ステアリングカバーには対応しておりません。

注意

-  本商品の取り付け・取り外しは、本書取付説明書の手順、または逆の手順にて行ってください。
-  取り付け、取り外しの際や装着後にステアリングロックと内装部品等が擦れ合うことで内装に傷を付けるおそれがあります。装着の際は十分ご注意ください。
-  晴天時の長時間駐車等で車内が高温になると、本商品も高温になることで触れた際にやけどをするおそれがあります。取り付け、取り外しの際は十分ご注意ください。
-  本商品や内装部品が濡れた状態で使用すると色移りする可能性があります。濡れている場合はよく乾かしてからご使用ください。



アドバイス

-  多少の汚れは布等で拭き取ってください。
-  汚れがひどい場合は薄めた中性洗剤を浸した布で汚れを落としてください。
-  耐候性には配慮しておりますが、使用状況によっては退色が早まる場合がありますのでご了承ください。

① 取り付け方法

■ 取り付けイメージ

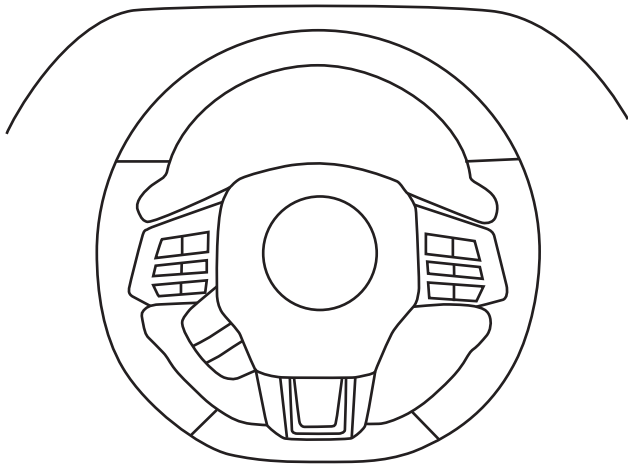
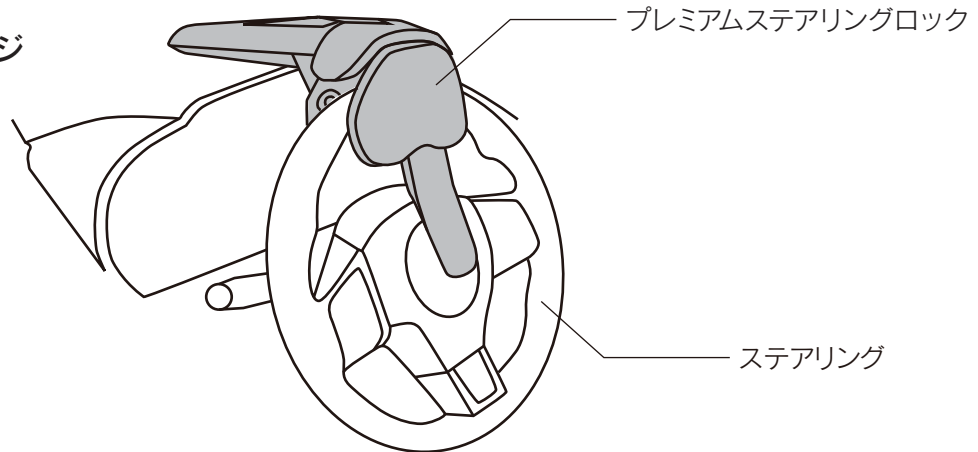

- 1 タイヤが車両正面を向く位置にステアリングを合わせます。

⚠ 警告

必ずエンジンを停止(スタートスイッチオフ)してから取り付けを行ってください。

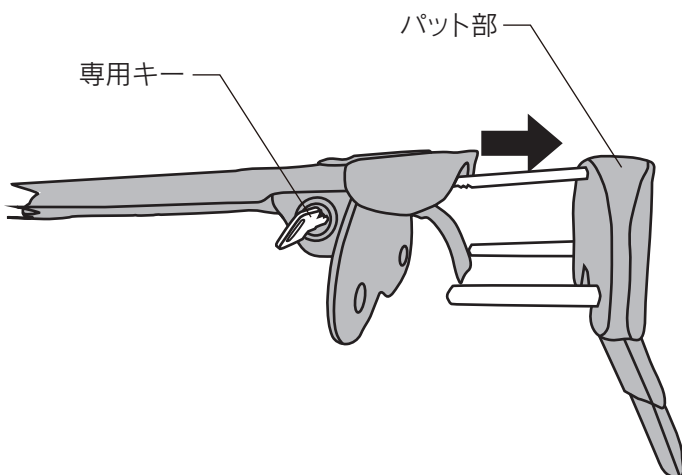

- 2 プレミアムステアリングロック本体左側のキー穴に専用キーを差し込みキーを回してロックを解除します。

⚠ 注意

ロック解除の際、プレミアムステアリングロックが勢いよく開く場合があります。パット部を手で押さえながらロック解除を行なってください。

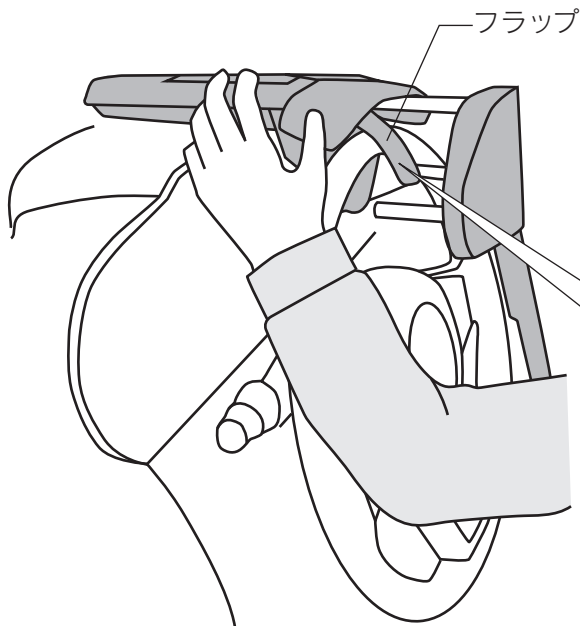

- 3** プレミアムステアリングロックを左イラストの様にステアリング上部に乗せます。

フラップ位置

- ステアリングの上 × ステアリングの下

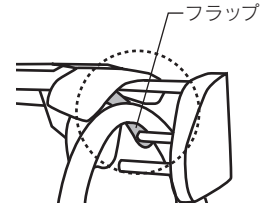
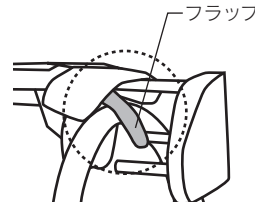

アドバイス

ステアリングの傷防止の為、フラップがステアリングと金属可動部の間の位置になるように取り付けてください。

⚠ 注意

取り付け、取り外しの際、プレミアムステアリングロックと内装部品等が擦れ合うことで傷を付けるおそれがあります。取り付け、取り外しの際は十分ご注意ください。



アドバイス 本商品とメーターフード上面の間に柔らかい布などを挟むとより安心です。



- 4** 片手で本体を押さえながらもう一方の手でパット部がステアリングに当たるまで確実に押し込んでください。

アドバイス

「カチカチ」が止まるまで押し込んだら取り付け終了です。

ステアリングホイール径によっては取り付け終了後も完全には固定されません。プレミアムステアリングロックとステアリングホイール間に隙間が残り、前後左右に動かせますが機能上問題はありません。

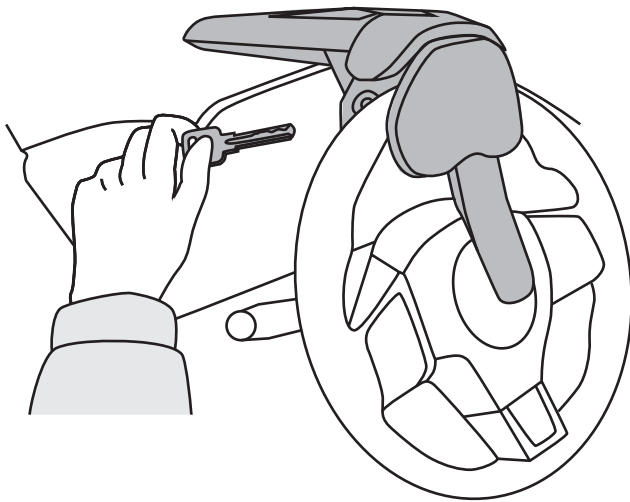

5 専用キーを外して保管してください。

⚠ 注意

プレミアムステアリングロックを取り付けた状態でステアリングを回すと、ステアリングセンターのホーンボタンを押してしまう場合があります。ご注意ください。

セキュリティ上、キーの再発行は出来ません。付属の専用キーの管理には十分注意してください。

② ロック解除の方法

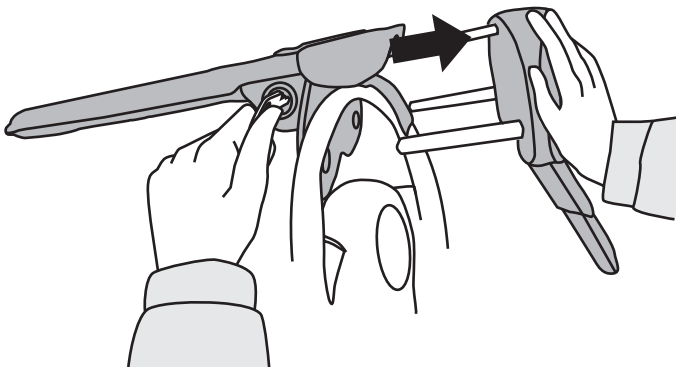

1 付属の専用キーを回してロックを解除してください。

⚠ 注意

ロック解除の際、プレミアムステアリングロックが勢いよく開く場合があります。パット部を手で押さえながらロック解除を行なってください。

■ロックが解除出来ない場合

③ロック解除の事前作業

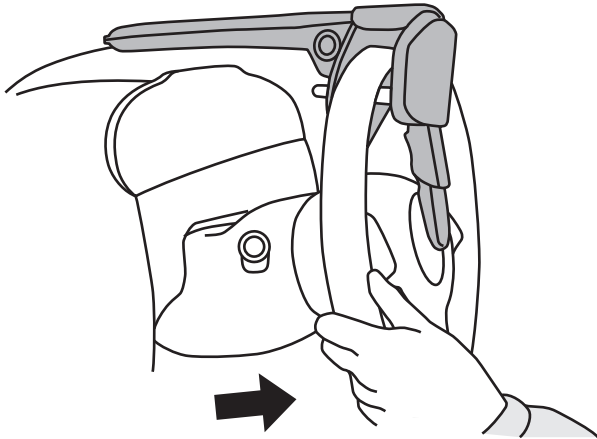

- 1** ステアリングを手前に引き出してください。



アドバイス

プレミアムステアリングロックとメーターフードが密着している状態を緩和させます。

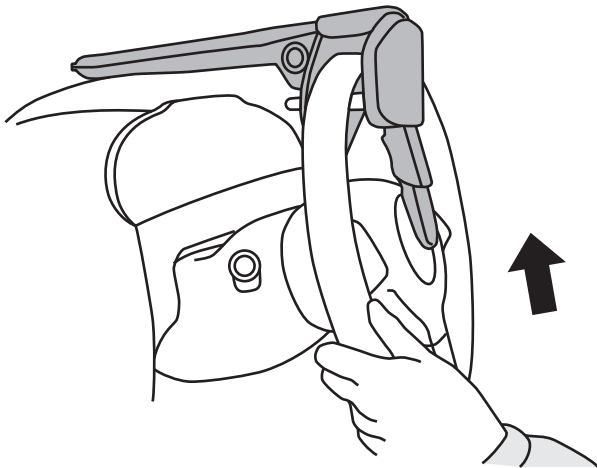

- 2** ステアリングを上を持ち上げてください。



アドバイス

プレミアムステアリングロックとメーターフードの間に余裕ができ、密着している状態が緩和されることでロックの解除が行えます。

④ロック解除

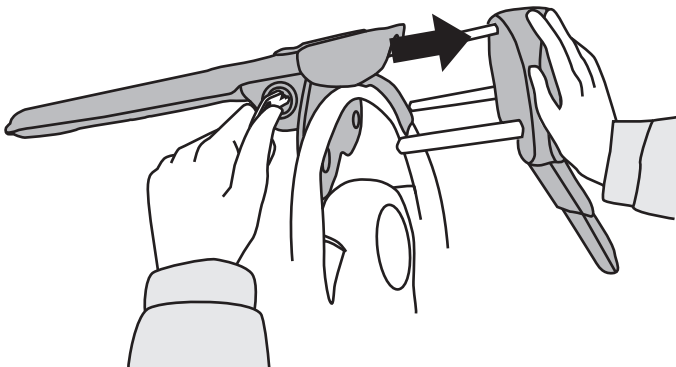

- 1** 付属の専用キーを回してロックを解除してください。

⚠ 注意

ロック解除の際、プレミアムステアリングロックが勢いよく開く場合があります。パット部を手で押さえながらロック解除を行なってください。

株式会社トヨタカスタマイジング&ディベロップメント
TRD 商品問い合わせ窓口
TEL: 050-3161-2121
<https://www.trdparts.jp/>