

# MS300-58004/5 GRメンバーブレース

取付・取扱要領書

この度はGRメンバーブレースをお買い上げ頂き誠に有難うございます。  
本書は本製品の取り付け、取り扱いについての要領と注意を記載してあります。  
取り付け前に必ずお読み頂き、正しい取り付け、取り扱いを実施してください。  
なお、本書は必ずお客様にお渡しください。

- 本商品は未登録車への取り付けは出来ません、取り付けは車両登録後に行ってください。
- 本商品の取り付け作業・部品交換は、必ず専門の整備工場で行ってください。
- 本商品の取り付け作業・部品交換は、必ず該当車両の修理書（トヨタ自動車(株)発行）に従い、本書の注意事項をまもり作業を行ってください。

## ■ 品番・適合車種

| 品番          | 車種                      | 備考    |
|-------------|-------------------------|-------|
| MS300-58004 | アルファード / ヴェルファイア '23.5~ | HEV車  |
| MS300-58005 |                         | ガソリン車 |

・最新の適合情報は TRD カタログサイトをご覧ください。 <https://www.trdparts.jp/>

※本製品をGRパフォーマンスダンパー®（MS303-58011/12/13/14）と同時装着する場合は、取り付け前にGRパフォーマンスダンパー®の取付・取扱要領書を必ずお読みください。

## [MS300-58004 HEV 車]

## ■ 構成部品

| No. | 品名                         | 個数 | 備考        |
|-----|----------------------------|----|-----------|
| ①   | FR サスペンションメンバーブレース (RH/LH) | 各1 |           |
| ②   | FR サスペンションメンバーブレース CTR     | 1  |           |
| ③   | RR サスペンションメンバーブレース (RH/LH) | 各1 | t6.0      |
| ④   | ワッシャーボルトA                  | 4  | M12 × 50  |
| ⑤   | ワッシャーボルトB                  | 4  | M16 × 137 |
| ⑥   | ワッシャーボルトC                  | 4  | M14 × 70  |
| ⑦   | 型紙                         | 1  |           |
| ⑧   | 結束バンド                      | 2  | L184      |
| ⑨   | 取付・取扱説明書                   | 1  | 本書        |

※確認・本商品が到着後、すぐに本体に破損がないこと、付属品が全てそろっていることを確認してください。

## ■ 構成部品図

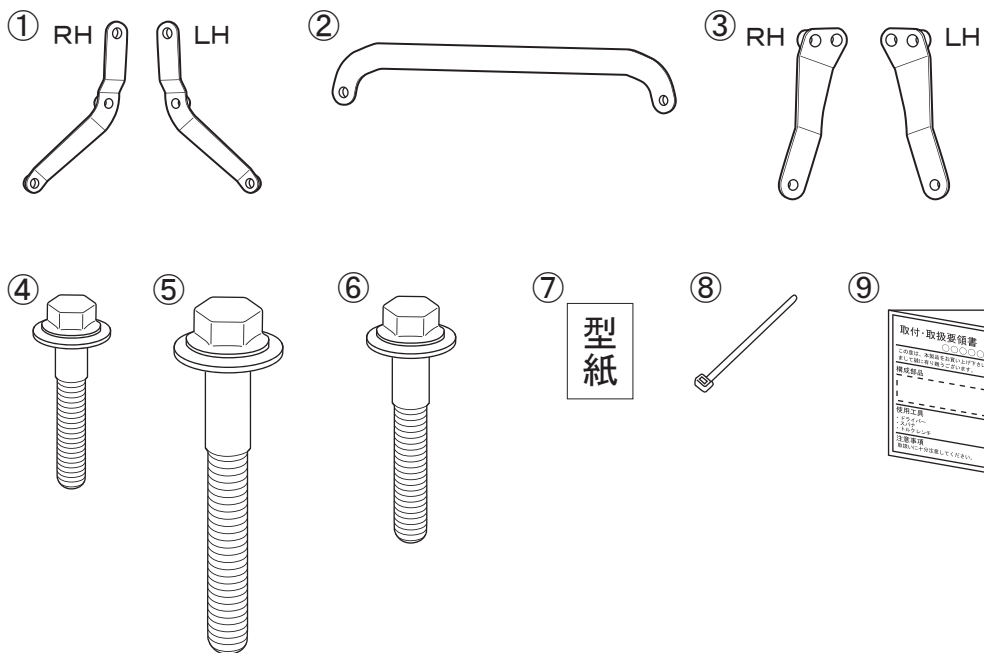

## [MS300-58005 ガソリン車]

## ■ 構成部品

| No. | 品名                         | 個数 | 備考        |
|-----|----------------------------|----|-----------|
| ①   | FR サスペンションメンバーブレース (RH/LH) | 各1 |           |
| ②   | _____                      | —  | _____     |
| ③   | RR サスペンションメンバーブレース (RH/LH) | 各1 | t4.5      |
| ④   | ワッシャーボルトA                  | 4  | M12 × 50  |
| ⑤   | ワッシャーボルトB                  | 4  | M16 × 137 |
| ⑥   | ワッシャーボルトC                  | 4  | M14 × 59  |
| ⑦   | 型紙                         | 1  |           |
| ⑧   | _____                      | —  | _____     |
| ⑨   | 取付・取扱説明書                   | 1  | 本書        |

※構成部品番号②および⑧は付属しません。

※確認・本商品が到着後、すぐに本体に破損がないこと、付属品が全てそろっていることを確認してください。

## ■ 構成部品図

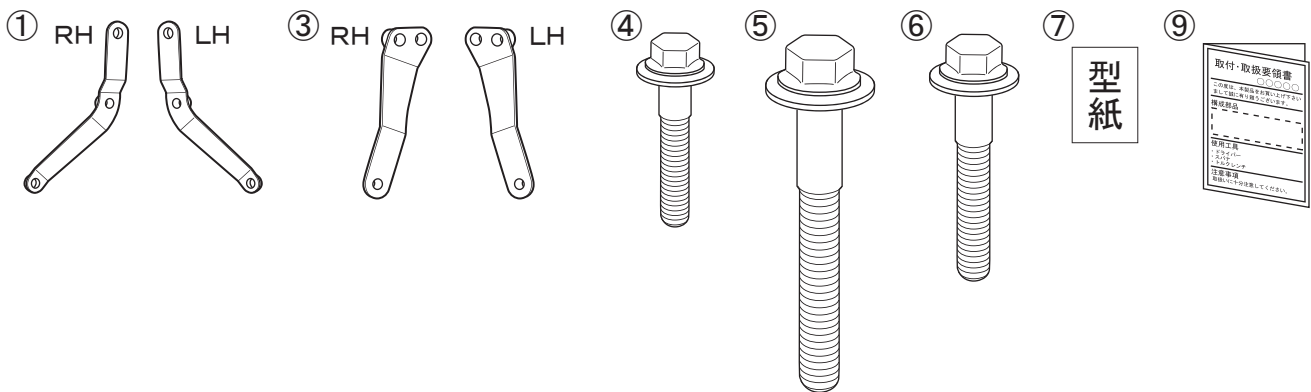

## 取り付け上のご注意（取り付け作業の方へ）

作業を行う前に必ずお読みになり、安全で確実な取り付け作業を行ってください。



### 警告

この内容に従わず、誤った取り付け・取り扱いを行うと生命の危険または、重傷等を負う可能性がある内容について記載しています。



### 注意

注意事項を守らないで、誤った取り付け・取り扱いを行うと事故につながったり、ケガをしたり、車両を損傷する等のおそれがある事を記載しています。



### アドバイス

スピーディに作業していただく上で知っておいていただきたいことを記載しています。

### ⊖ やってはいけないこと

### ⓪ 必ず行っていただくこと

### ⚠ 警告

- ⊖ 本商品への改造・加工、及び適合車種以外への装着は、重大な事故を招くおそれがありますので絶対に行わないでください。
- ⊖ 本商品の分解・加工は絶対しないでください。破損や事故の原因となる場合があります。
- ⊖ 取り付け作業は、必ず平坦な場所でエンジンを切り、サイドブレーキがかかっていることを確認後行ってください。車両が予期せずに動き、体を挟むなどの重度な事故の原因となります。
- ⓪ 本商品の取り付け・交換は、該当車両の修理書(トヨタ自動車(株)発行)に従い、本書の注意事項をまもり作業を行ってください。
- ⓪ 取り付け作業は規定トルクに従って、確実に締め付けてください。締め付けが不足すると脱落などにより重大な事故や故障を招くおそれがあります。
- ⓪ 車高を下げた改造を伴う場合、**最低地上高90mm**(注1)を確保してください。  
(注1: 車両のホイールベース、オーバーハングの値によって変わる場合があります)
- ⓪ 車高調整タイプのサスペンションキットを装着した車両で一般公道を走行する場合、路面との干渉にご注意ください。

### ⚠ 注意

- ⓪ 本商品の交換、取り付け作業は必ず設備の整った専門の整備工場で行ってください。
- ⓪ 交換の際は、必ず該当車両の修理書(トヨタ自動車(株)発行)に従い、本書の注意事項を守って作業を行ってください。
- ⓪ 本商品を取り付け前に、本体・構成部品がすべて揃っていること、損傷や不具合がないことを確認してください。取り付け後に発覚した損傷や不具合のクレームには、対応できない場合があります。
- ⓪ 本商品の取り付けは、キズ付き防止のため保護シートの上で取り扱いを行ない、同時に取り付け部位を保護材にて養生した上で作業を行ってください。取り付け作業時のキズ付きや破損に十分に注意してください。
- ⓪ 取り付け作業は、必ずエンジンが冷えていることを確認してください。エンジンルーム、マフラーが熱いとヤケドをするおそれがあります。
- ⓪ 取り付け後、本商品と他の部品との干渉を確認してください。干渉している場合は、本商品を購入した販売店にご相談ください。そのまま走行すると破損や故障の原因となります。
- ⓪ 本商品装着後に、衝突などの強い衝撃を受けた場合は直ちにご使用を中止してください。取り付け部分や本体に変形や破損、故障が生じる場合があります。必ず、整備工場にて点検を受けてください。
- ⓪ 本商品取り付け後、走行中に異常な振動や異音を感じたら直ちに安全な場所に停車してください。そのまま走行を続けると、重大な事故や破損の原因となる場合があります。整備工場にて点検を受けてください。

### 取り付けが終わったら

- ⓪ 取り付け後、本商品と車両との干渉が無いことを確認してください。
- ⓪ 作業時にバッテリーのマイナス端子を外した場合は、作業終了後にシステム設定・確認を行ってください。
- ⓪ 本取り付けに伴い分解・脱着した部位により、再設定・調整が必要となる場合があります。該当車両の修理書(トヨタ自動車(株)発行)に従い、各部の点検・調整・設定を行ってください。
- 不具合が発生した場合は、お買い上げいただいた販売店へ至急ご連絡をお願いいたします。

## ■ 目次

1. 表紙、品番・適合車種、構成部品、構成部品図 . . . . . 1～3
2. 取り付け上のご注意（取り付け作業の方へ） . . . . . 4
3. 目次、取り付けに必要な工具・保護具・消耗品、保証について、取付構成図 . . . 5
4. 取付準備、取付要領、締付けトルク一覧表 . . . . . 6～13
5. 取付完了後の点検・注意事項 . . . . . 13

## ■ 取り付けに必要な工具・保護具・消耗品

- ・ 一般工具・トルクレンチ・クリップリムーバー・ケガキ針
- ・ 加工用工具（・ドリル [φ3.0mm/φ4.0mm]・ホールソー [φ35mm]  
・エアソー・ハサミ・カッター等）・ヤスリ
- ・ 軍手・保護シート・保護テープ・保護メガネ・マスキングテープ

## ■ 保証について

本商品は、1年・20,000Kmの保証を実施致します。

（1年または20,000Km走行時点のいずれか早い方まで）

※保証の詳細はTRDパーツカタログサイト<<https://www.trdparts.jp/>>

「保証について」をご覧ください。

## ■ 取付構成図

下面視 ※図はアンダーカバー非装着状態

### [HEV車]

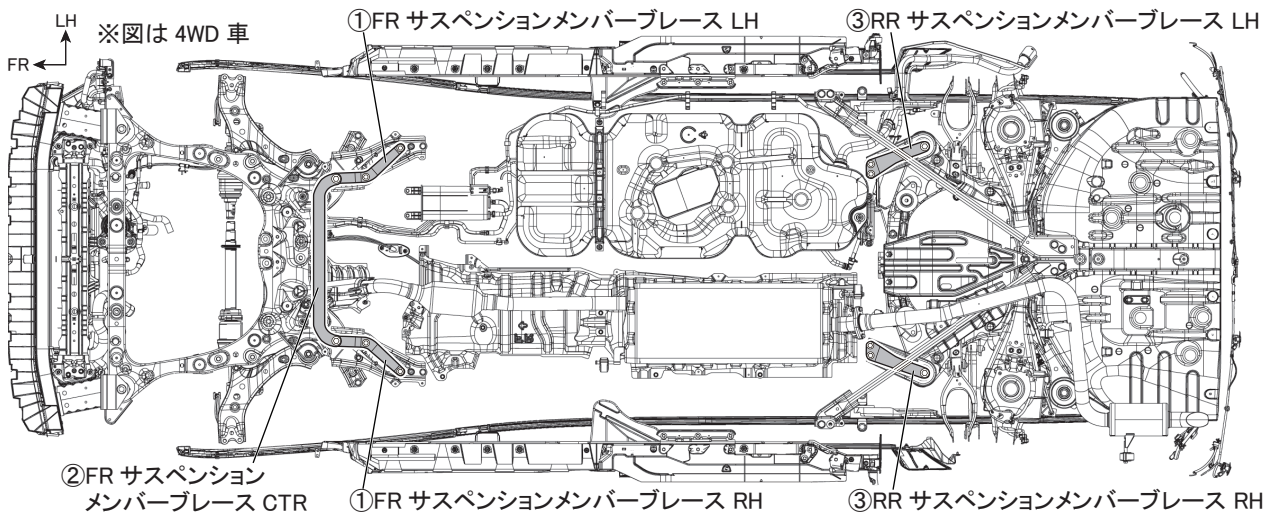

### [ガソリン車]

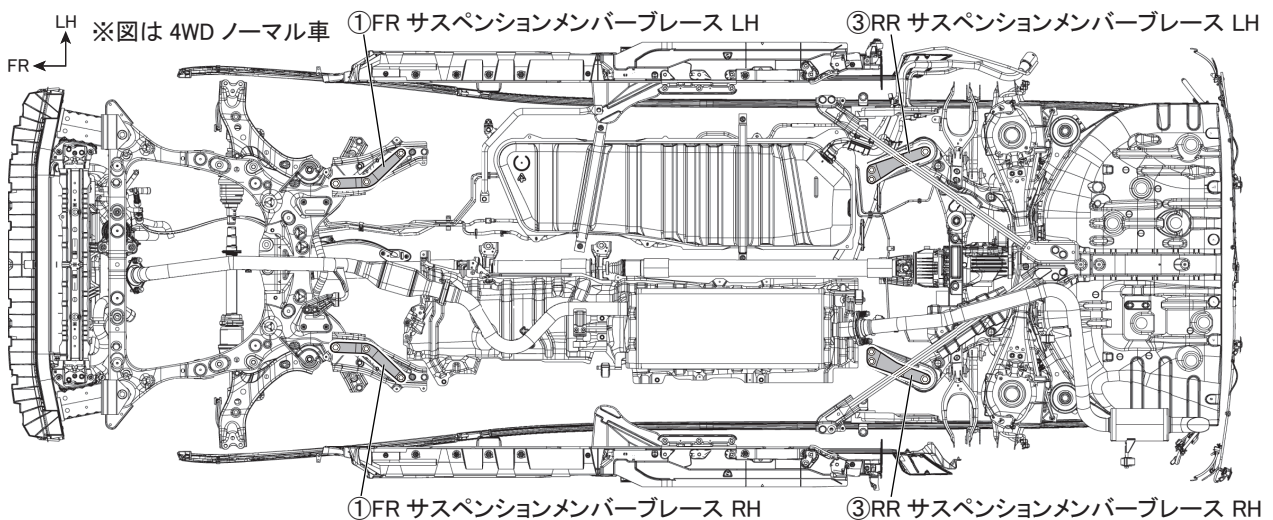

## ■ 取付要領

メンバーブレースセット取り付け作業時は、必ず車両下面の適所にスクリーージャッキをあて、作業を行ってください。

### □メンバーブレース取付準備

- 図1のように該当車両の修理書に従い、アンダーカバー類を取り外す。
  - ・HEV車：エンジンアンダーカバー No.2、フロントフロアカバー（RH/LH）
  - ・ガソリン車：フロントフロアカバー（RH/LH）

図1 下面視

#### [HEV車]

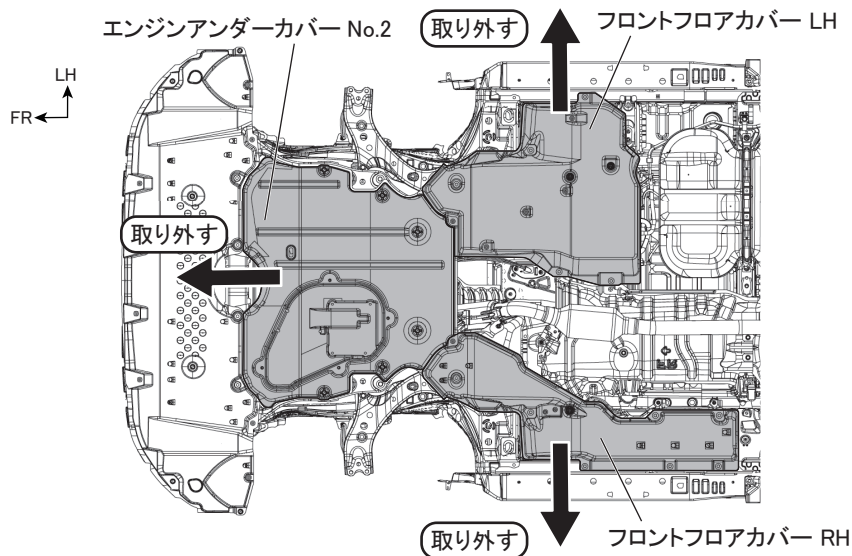

#### [ガソリン車]

※図はノーマル車  
ターボ車も同様

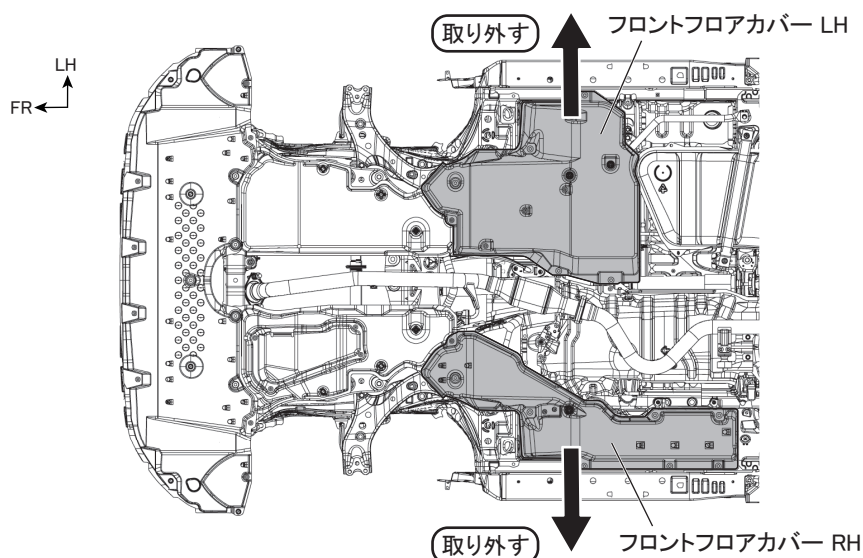

👉 アドバイス：取り外した車両部品、車両スクルー類は、再使用しますので傷つきや紛失がないよう十分に注意して保管してください。

2. 図2のように⑦型紙 (LH) を使用し、フロントフロアカバー (LH) に穴あけ加工および切除加工をする。  
 ※加工後は⑦型紙 (LH) を剥がし、加工部周囲のバリを除去してください。

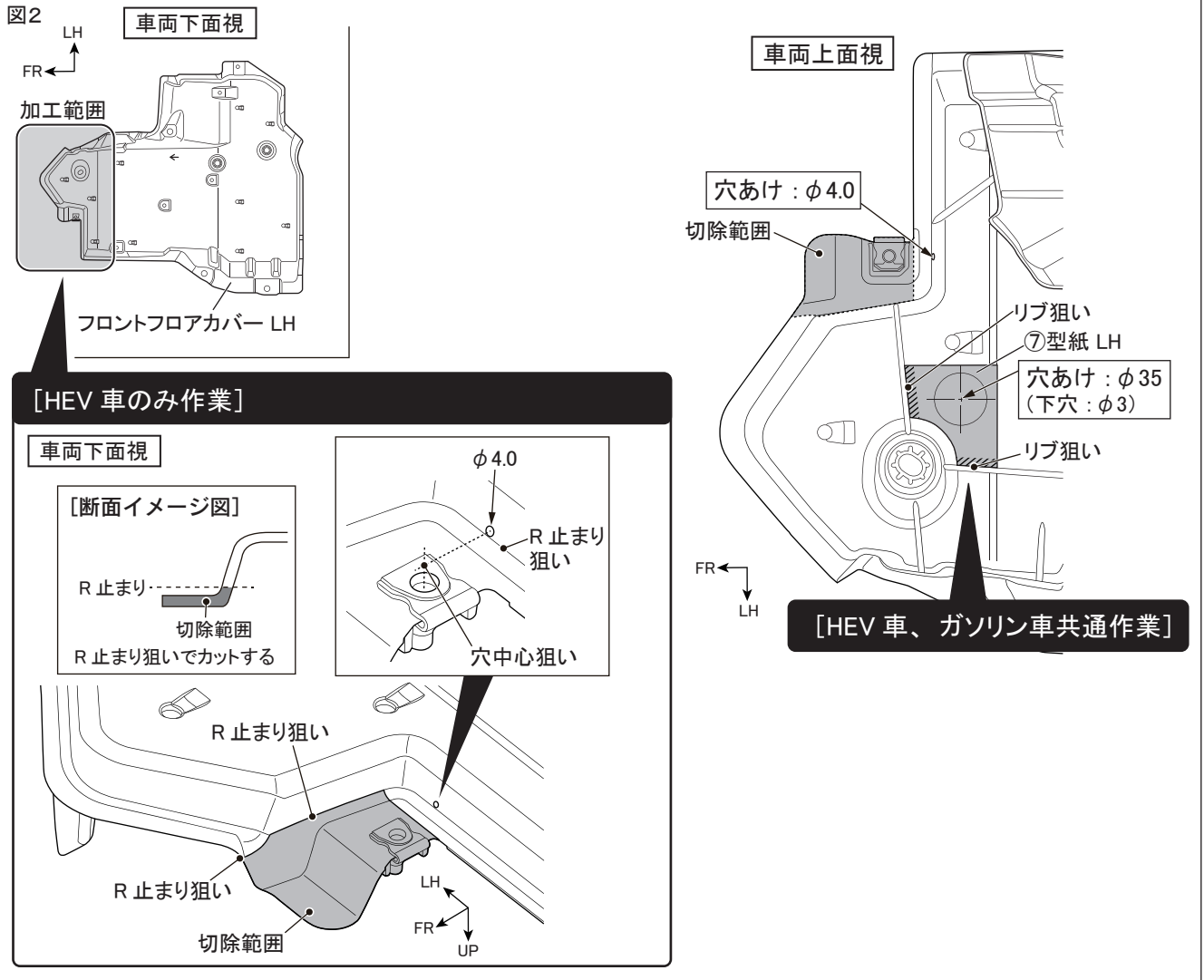

アドバイス : 穴あけ加工時、ドリルは穴あけ面に対して垂直にし、位置がズレないように注意してください。

注意 : 作業時は保護メガネを着用してください。

3. 図3のように⑦型紙 (RH) を使用し、フロントフロアカバー (RH) に穴あけ加工および切除加工をする。  
 ※加工後は⑦型紙 (RH) を剥がし、加工部周囲のバリを除去してください。

図3

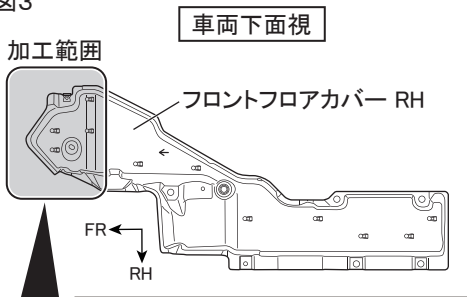

車両上面視

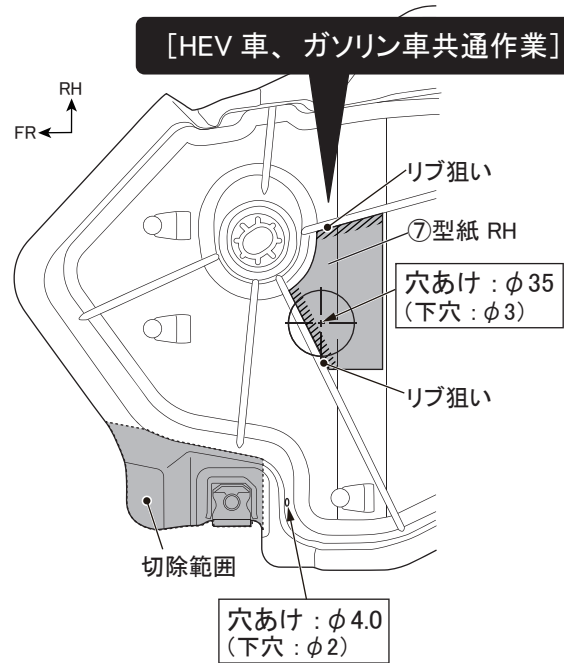

[HEV車のみ作業]

車両下面視

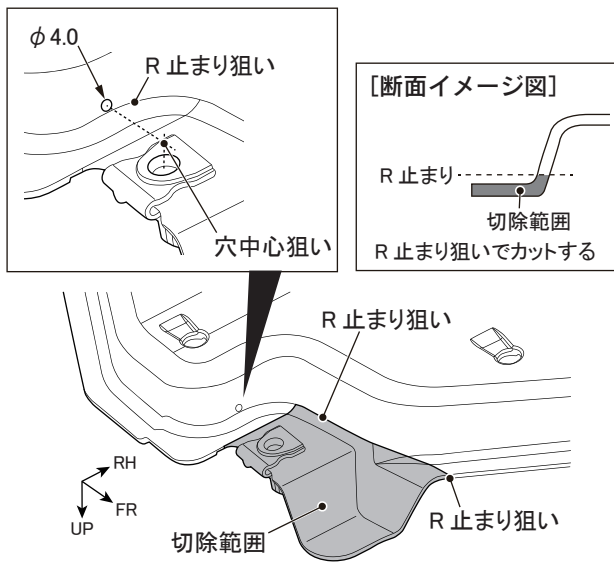

👉 アドバイス：穴あけ加工時、ドリルは穴あけ面に対して垂直にし、位置がズレないように注意してください。

⚠️ 注意：作業時は保護メガネを着用してください。



□フロントメンバーブレース取付要領

[HEV 車、ガソリン車共通作業]

1. 図4のように車両下面の図示車両ボルト取り外す。(左右各3箇所)

図4 下面視 ※図は HEV 車、全車共通

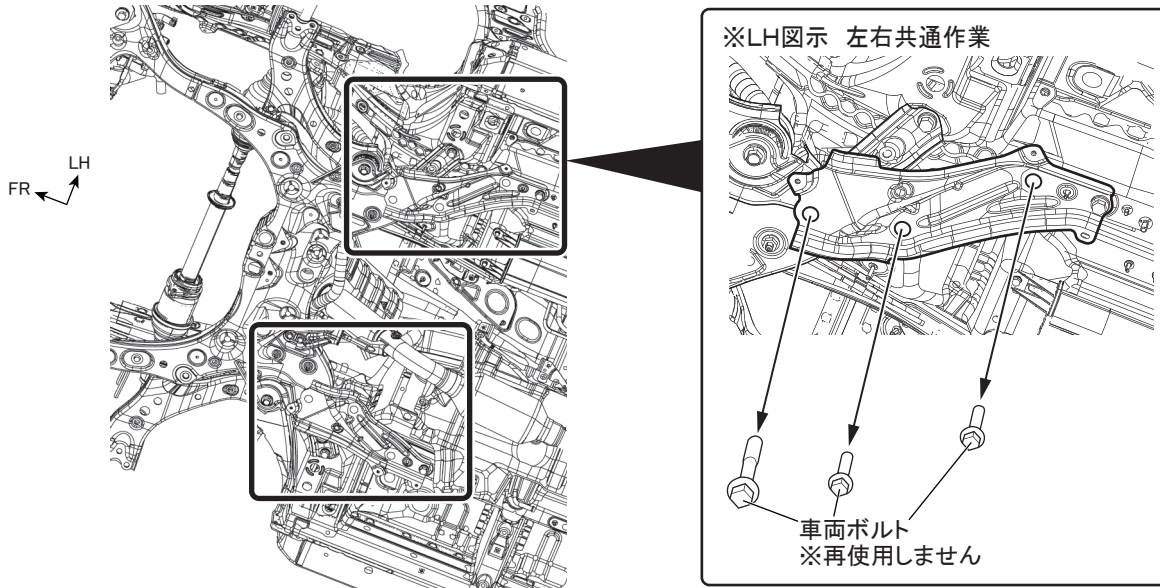

△注意：取り外した車両ボルトは再使用しません。

[HEV 車]※ガソリン車の場合は、10 ページに進んでください。

2. 図5のように車両フロントサスペンションメンバーに①FR サスペンションメンバーブレース (RH/LH)、②FR サスペンションメンバーブレース CTRを④ワッシャーボルトA(左右各2箇所)、⑤ワッシャーボルトB(左右各1箇所)、で仮締めする。

図5 下面視

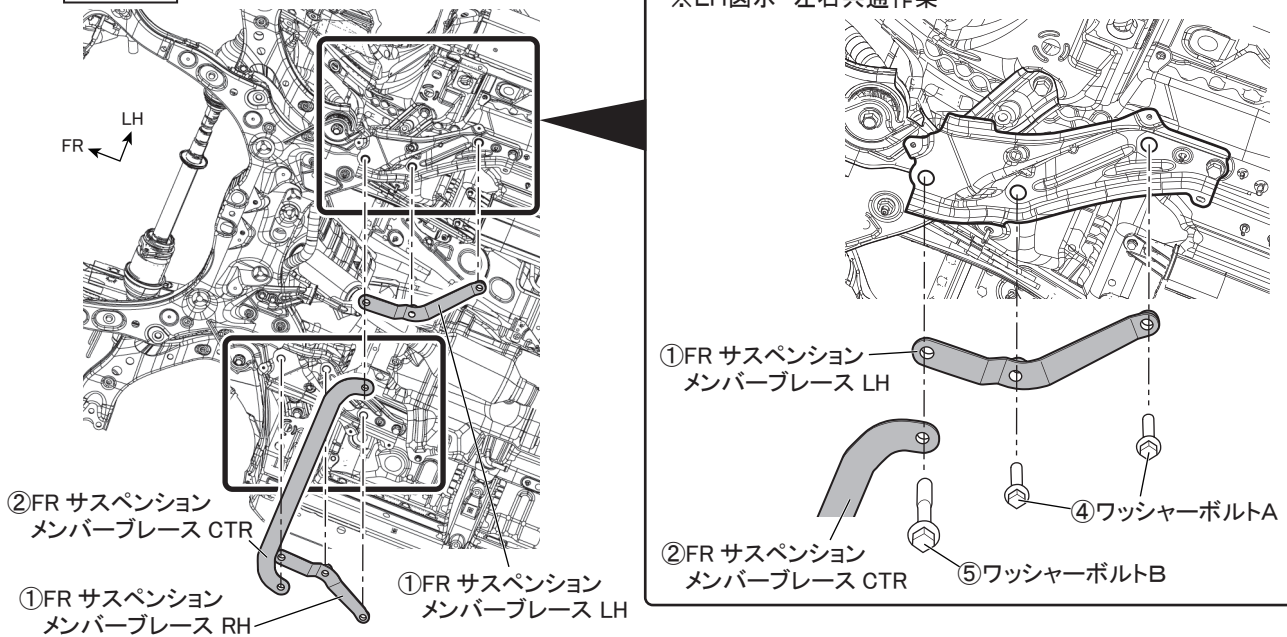

△注意：インパクトレンチは使用しないでください。

## [ガソリン車]

2. 図6のように車両フロントサスペンションメンバーに①FR サスペンションメンバーブレース (RH/LH) を④ワッシャーボルトA(左右各2箇所)、⑤ワッシャーボルトB(左右各1箇所)、で仮締めする。

図6 下面視 ※図は 4WD ノーマル車、2WD ノーマル車、ターボ車も共通

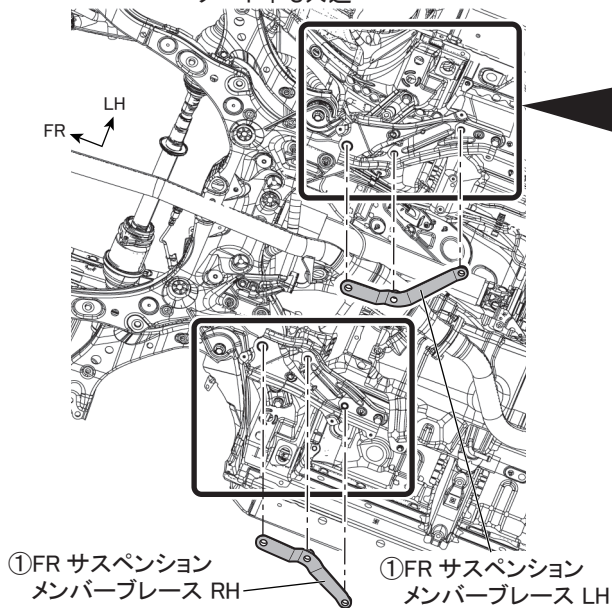

※LH図示 左右共通作業

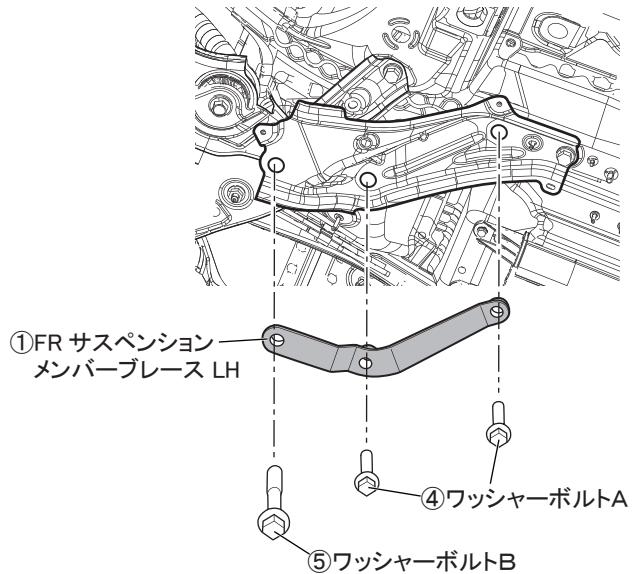

⚠ 注意：インパクトレンチは使用しないでください。

## □リヤメンバーブレース取付要領

## [HEV車、ガソリン車共通作業]

1. 図7のように車両下面の図示車両ボルト取り外す。(左右各3箇所)

図7 下面視 ※図は HEV 車、全車共通

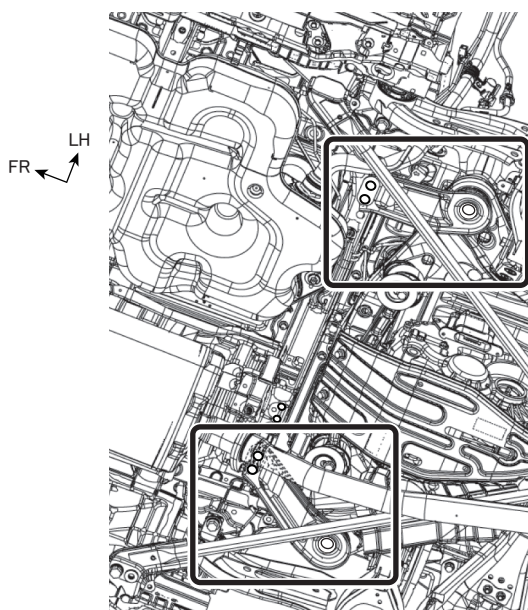

※LH図示 左右共通作業

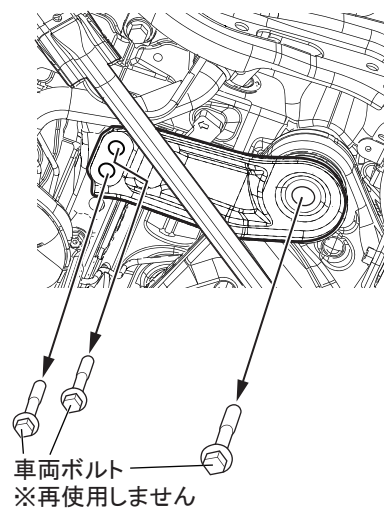

⚠ 注意：取り外した車両ボルトは再使用しません。

2. 図8のように車両リヤサスペンションメンバーに③RR サスペンションメンバーブレース (RH/LH) を⑤ワッシャーボルトB(左右各1箇所)、⑥ワッシャーボルトC(左右各2箇所) で仮締めする。

図8 下面視 ※LH図示 左右共通作業

[HEV 車]

※図は 4WD 車、2WD 車も共通

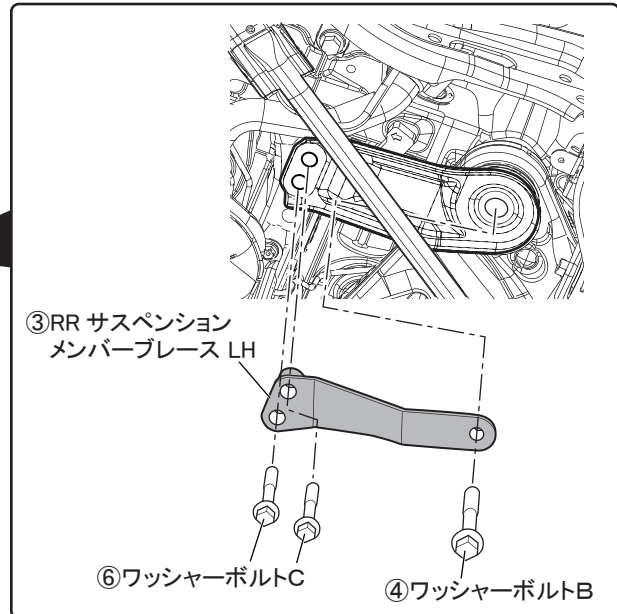
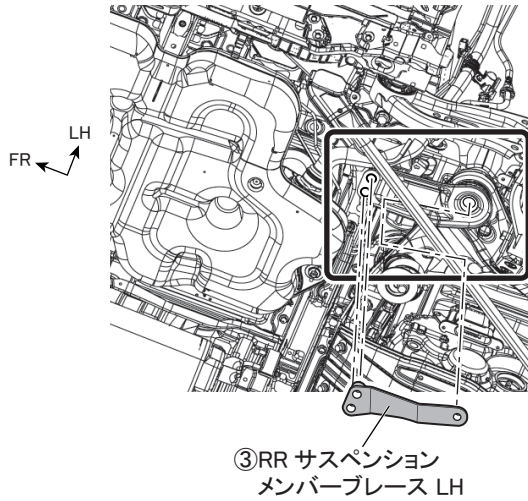

[ガソリン車]

※図は 4WD 車、2WD 車も共通

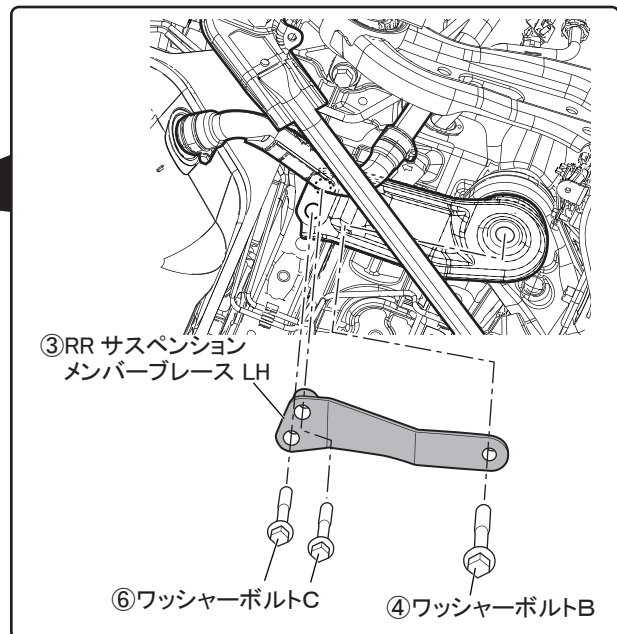
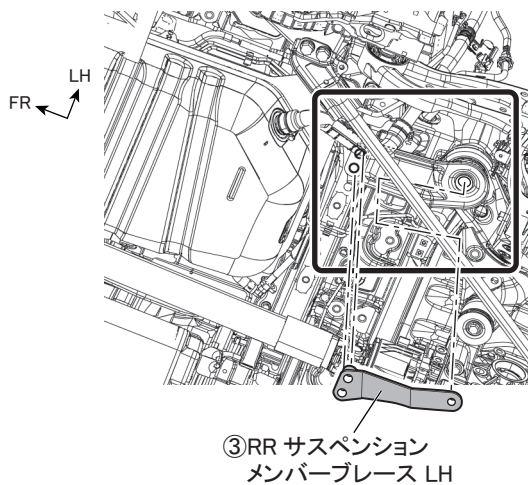

⚠ 注意：インパクトレンチは使用しないでください。

3. 図9のように車両を作業ピットまたは乗り上げ式プレートリフトに移動し、サスペンションに車両の荷重が掛かっている状態（1G状態）にして各ブレースの仮締めした④ワッシャーボルトA、⑤ワッシャーボルトB、⑥ワッシャーボルトCを指定トルクで本締めする。（締め付けトルク一覧表参照）

図9 下面視

## [HEV車]

※図は 4WD 車、2WD 車も共通  
※左右同様

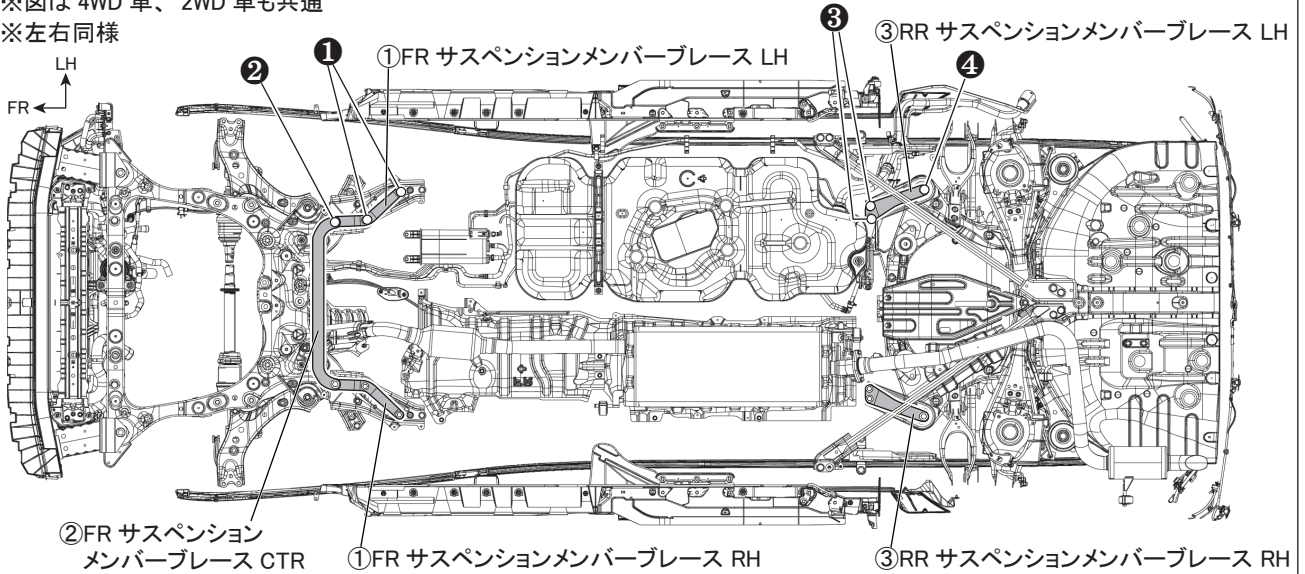

## ■ 締め付けトルク一覧表

|        | 取付部位                            |           | 構成部品 No.   | サイズ     | 締め付けトルク  |   |
|--------|---------------------------------|-----------|------------|---------|----------|---|
| ＜フロント＞ | 車両、①FR サスペンションメンバーブレース (RH/LH)、 | SECTION ① | ④ワッシャーボルトA | M12×50  | 70.0N・m  | □ |
|        | ②FR サスペンションメンバーブレース CTR         | SECTION ② | ⑤ワッシャーボルトB | M16×137 | 135.0N・m | □ |
| ＜リヤ＞   | 車両、③RR サスペンションメンバーブレース (RH/LH)  | SECTION ③ | ⑥ワッシャーボルトC | M14×70  | 125.0N・m | □ |
|        |                                 | SECTION ④ | ⑤ワッシャーボルトB | M16×137 | 165.0N・m | □ |

## [ガソリン車]

※図は 4WD ノーマル車、2WD ノーマル車、ターボ車も共通  
※左右同様

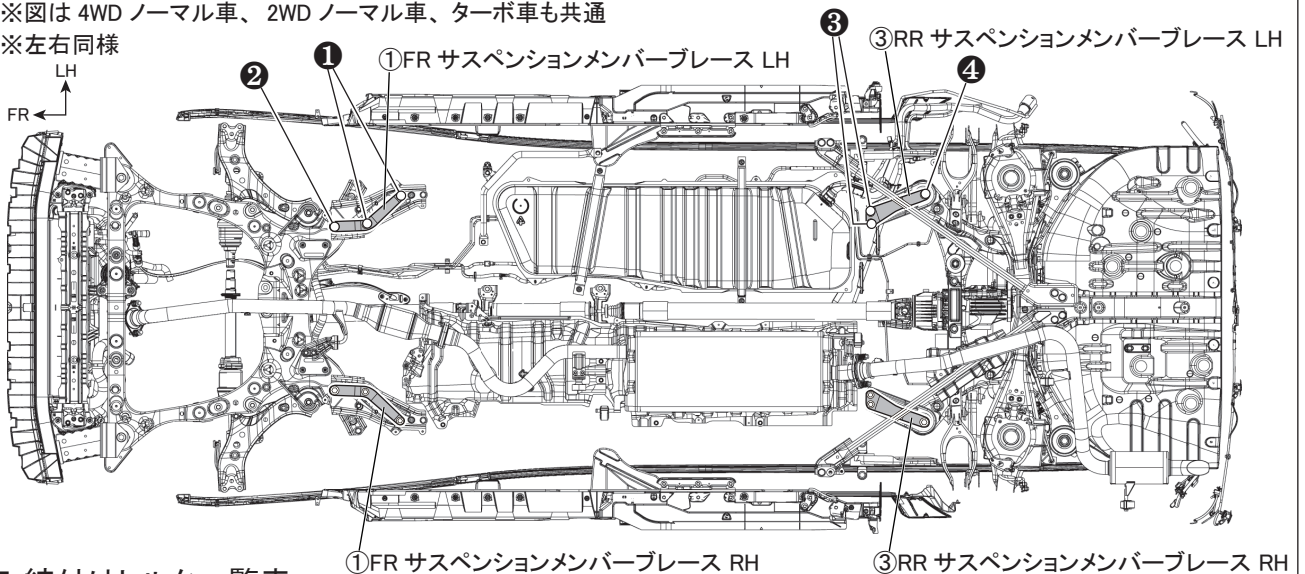

## ■ 締め付けトルク一覧表

|        | 取付部位                           |           | 構成部品 No.   | サイズ     | 締め付けトルク  |   |
|--------|--------------------------------|-----------|------------|---------|----------|---|
| ＜フロント＞ | 車両、①FR サスペンションメンバーブレース (RH/LH) | SECTION ① | ④ワッシャーボルトA | M12×50  | 70.0N・m  | □ |
|        |                                | SECTION ② | ⑤ワッシャーボルトB | M16×137 | 135.0N・m | □ |
| ＜リヤ＞   | 車両、③RR サスペンションメンバーブレース (RH/LH) | SECTION ③ | ⑥ワッシャーボルトC | M14×59  | 125.0N・m | □ |
|        |                                | SECTION ④ | ⑤ワッシャーボルトB | M16×137 | 160.0N・m | □ |

4. 該当車両の修理書に従い、アンダーカバー類を復元する。
- ・ HEV 車 : エンジンアンダーカバー No.2、フロントフロアカバー (RH/LH)
  - ・ ガソリン車 : フロントフロアカバー (RH/LH)

### [HEV 車のみ作業]

5. 図 10 のようにフロントフロアカバーにあけたφ4.0 加工穴とエンジンアンダーカバー No.2 の穴に⑧結束バンドを通して固定する。(左右各1箇所)

図 10 下面視

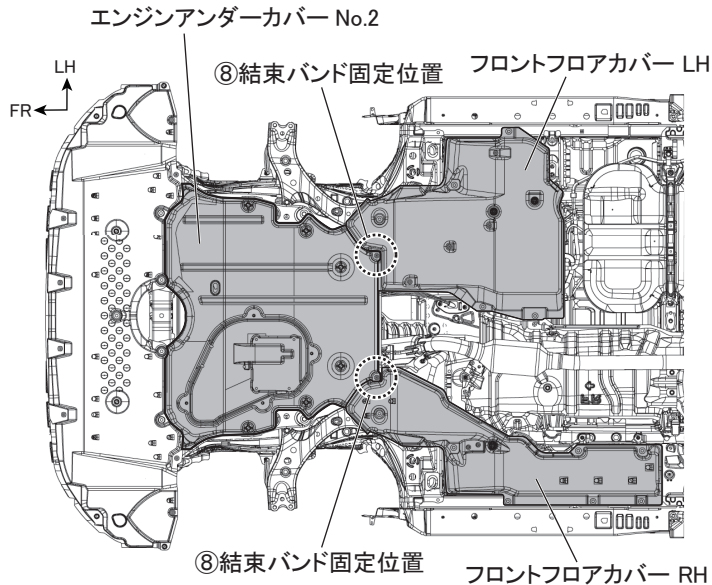

※RH図示 左右共通作業

[固定位置拡大図]

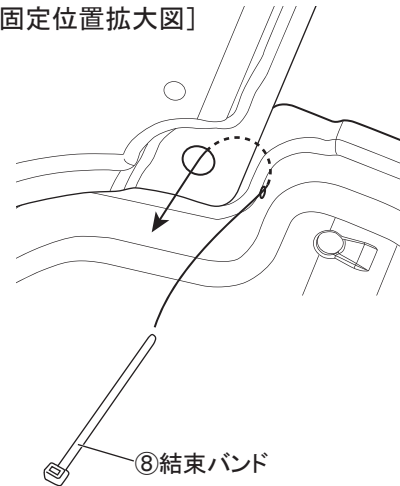

[断面図]

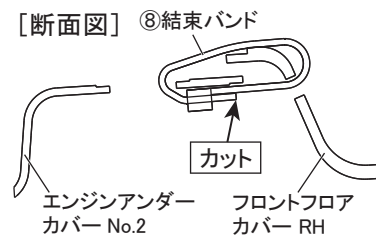

### ■ 取付完了後の点検・注意事項

1. 取り付け後数キロの走行を行い、各部に干渉が無いこと、異音等がないことを確認してください。
2. 本取り付けに伴い分解・脱着した部位により、再設定・調整が必要となる場合があります。  
該当車両の修理書 (トヨタ自動車(株)発行) に従い、各部の点検・調整・設定を行ってください。
3. 装着後は、定期的 (定期点検時等) に取付け部に緩みなどが無いことを点検してください。

株式会社トヨタカスタマイジング&ディベロップメント  
TRD 商品問い合わせ窓口  
TEL: 050-3161-2121  
<https://www.trdparts.jp/>

