



MS341-47013/14
フロントスポイラー

取付・取扱要領書

この度はプリウス用TRDフロントスポイラーをお買い上げ頂き誠に有難うございます。
本書は上記TRDフロントスポイラーの取付け、取扱いについての要領と注意を記載してあります。
取付け前に必ずお読み頂き、正しい取付け、取扱いを実施してください。
なお、本書は必ずお客様にお渡しください。

★本商品は未登録車への取付けは出来ません、取付けは車両登録後に行ってください。

■品番・適合一覧表

| 品番 | 塗装色 | 備考 |
|----------------|------------------------|-------------------|
| MS341-47013-A1 | ホワイトパールクリスタルシャイン (070) | プリウス 全適合 '15. 12~ |
| MS341-47013-C0 | アテチュートブラックマカ (218) | |
| MS341-47014-NP | 未塗装品 (プライマー処理品) | |

■構成部品一覧表

| No. | 品名 | 品番 | 個数 | 備考 |
|-----|------------|----|----|-----------------|
| ① | フロントスポイラー | | 1 | |
| ② | リベット | | 13 | |
| ③ | Jナット | | 4 | |
| ④ | タッピングスクリュー | | 4 | 5×16 |
| ⑤ | 型紙 | | 1 | |
| ⑥ | 取付・取扱要領書 | | 1 | 本書は大切に保管してください。 |

以下、MS341-47014-NP (未塗装品セット) のみに同梱

| No. | 品名 | 品番 | 個数 | 備考 |
|-----|---------|----|----|----------|
| ⑦ | エプトシーラー | | 2 | L=1500mm |

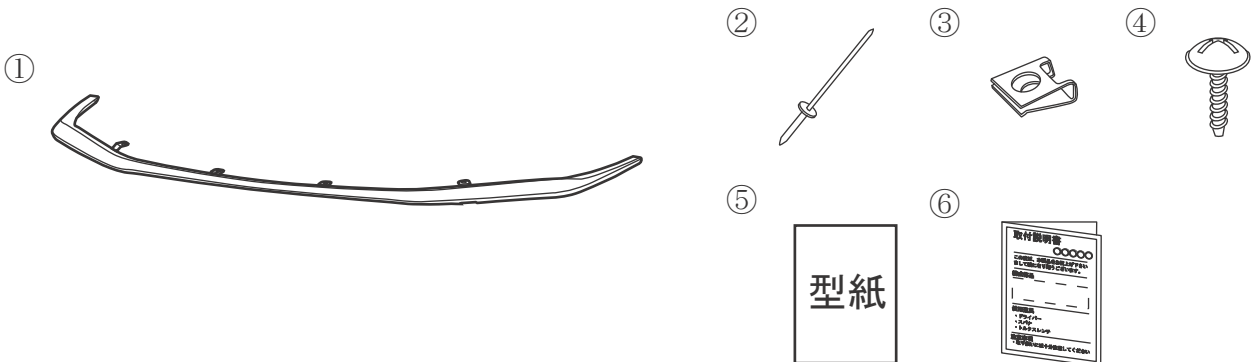

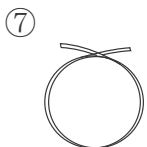

以下、MS341-47014-NP (未塗装品セット) のみに同梱





















■取付・取扱上の注意

この取付・取扱要領書では安全にご使用いただく為に、特にお守り頂きたいことなどを、次のマークで表示しています。

| | |
|--|---|
|  警告 | この内容に従わず、誤った取付け、取扱いを行うと、人が死亡したり、重傷等を負う可能性がある内容について書かれています。 |
|  注意 | この内容に従わず、誤った取付け、取扱いを行うと、人が障害を負ったり、製品等の物的損害に結びつく可能性がある内容について書かれています。 |
|  アドバイス | スピーディーに作業していただく上で知っておいていただきたいことを記載しています。 |

確認 本商品が到着後、すぐに本体に破損が無いこと、付属品が全て揃っていることを確認してください。

-  **警告** 取付作業は、必ず平坦な場所でエンジンを切り、サイドブレーキがかかっていることを確認後行ってください。不安定な場所での作業や、車両が動く状態での作業は重大な事故原因となります。
-  **警告** エンジンルームやマフラー等の付近で作業を行う場合、ヤケド等の重大な怪我に注意してください。
-  **警告** 本商品への改造・加工、適合車種以外への装着は絶対に行わないでください。破損や事故の原因となります。
-  **警告** 取付け初期は、各タッピングスクリューが緩む恐れがあるので、数キロ走行後には必ず増締めを行ってください。
-  **警告** 取付け後、本商品と他の部品とが干渉していないかを確認してください。干渉している場合は、本商品を購入した販売店にご相談ください。そのまま走行すると破損や故障の原因となります。
-  **警告** 本商品装着後に、衝突等の強い衝撃を受けた場合、取付部分や本体に変形や破損、故障を生じる場合がありますので、直ちにご使用を中止し、整備工場にて点検を受けてください。
-  **警告** 走行中に異常な振動や異音等を感じたら直ちに安全な場所に停車し、整備工場にて点検を受けてください。そのまま走行を続けると、車両の破損や事故の原因となります。
-  **警告** 本商品は舗装路での走行を想定して設計されています。悪路や雪道での走行は、破損の原因になりますので十分な安全速度で注意して走行してください。
-  **警告** 本商品には十分な強度・耐久性を持たせてありますが、保管条件や取扱条件、走行条件によっては破損、故障が起こる可能性があります。保管、取付作業、ご使用に際しては十分にご注意ください。
-  **注意** 本商品の交換・取付作業は必ず専門の整備工場で実施してください。
-  **注意** 本商品の取付の際は必ず該当車両の修理書（トヨタ自動車㈱発行）に従い、本書の注意事項を守って作業を行ってください。
-  **注意** 本商品は各構造基準に適合しているため、車検時も通常の検査と同様に受けられます。ただし適合車種以外に装着した場合、またはその他の部位を改造しているなどの使用状況によっては、その限りではありません。
-  **注意** 本商品の塗装・乾燥を行う際は、乾燥温度を70℃以上に上げますと、製品に変形や割れが発生しますので乾燥温度には十分注意してください。強制乾燥させる場合は製品が変形しないように固定してください。
-  **注意** 脱脂する際は、ホワイトガソリン又はイソプロピルアルコールを使用し、その他の溶剤は使用しないでください。
-  **注意** 本書で指示した以外の車両部品を取り外さないでください。
-  **注意** 本商品を車両へ取付ける際は、傷付き防止のため作業前に保護シートを準備し、取付け作業は必ず保護シートの上で行ってください。また、取付け作業時には車両部品に傷を付けないように十分に注意してください。
-  **注意** お手入れの際には、シンナー、ガソリン等の有機溶剤は使用しないでください。変色・変形の原因となります。
-  **注意** 取付作業や走行により、車両本体、または本商品が損傷した場合のクレームには応じかねます。上記の事項と本書の装着要領を必ずお守りください。

■本商品は、1年・20,000Kmの保証を実施致します。（1年または20,000Km走行時点のいずれか早い方まで）

※保証の詳細はTRDパーツカタログサイト<<http://www.trdparts.jp/>>「保証について」をご覧ください。

■不具合が発生した場合は、お買い上げいただいた販売店へ、早急にご連絡お願い致します。

■未塗装品の取扱いについて

下記は、未塗装品 (MS341-47014-NP) の塗装前、塗装後の作業を記載しています。下記要領に従い作業を行ってください。

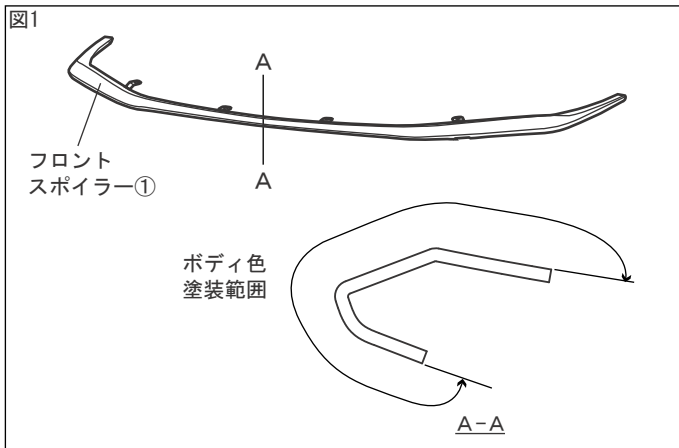

□フロントスポイラーの塗装

※本取付・取扱要領書は、主にLHを示しております、RHも同様に行ってください。

1. 図1のようにフロントスポイラー①をボディ色で塗装する。

△注意：脱脂をする場合は、イソプロピルアルコール(以下IPAという)又はホワイトガソリンを使用し、シリコンオフおよびシンナーは使用しないでください。プライマーが溶ける恐れがあります。

△注意：乾燥温度を70℃以上に上げますと、製品に変形や割れが発生しますので、乾燥温度には十分注意してください。強制乾燥させる場合は、製品が変形しないように固定してください。

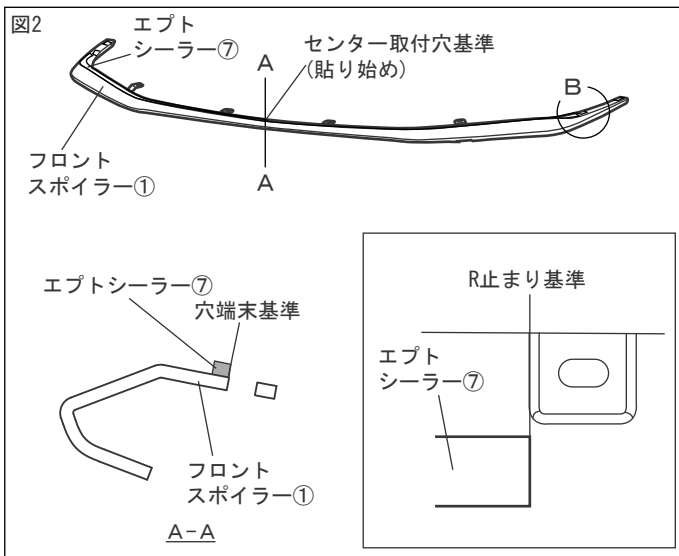

□エプトシーラーの貼付け

1. エプトシーラー⑦貼付け部を脱脂し、図2のようにエプトシーラー⑦をフロントスポイラー①に貼付ける。

△注意：脱脂を行う際、上記以外の溶剤は使用しないでください。油脂分が残り、エプトシーラー⑦が剥がれる原因になります。

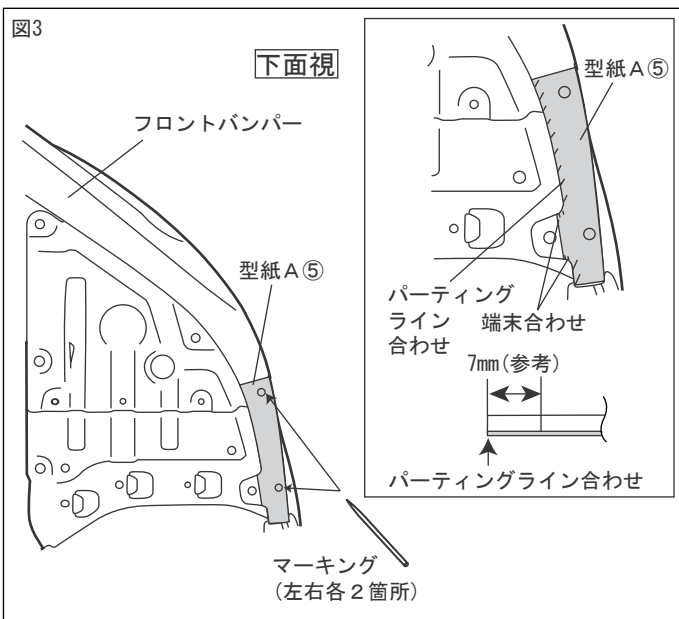

□取付準備

※本取付・取扱要領書は、主にLHを示しております、RHも同様に行ってください。

1. 型紙⑤から型紙Aを切り取り、図3のようにフロントバンパーの下面に貼り付けてマーキングする。

(左右各2箇所)

👉 アドバイス：パーティングラインからの距離を測り、異なる場合は、マーキングをやり直してください。

2. 貼り付けた型紙Aをフロントバンパーから剥がす。

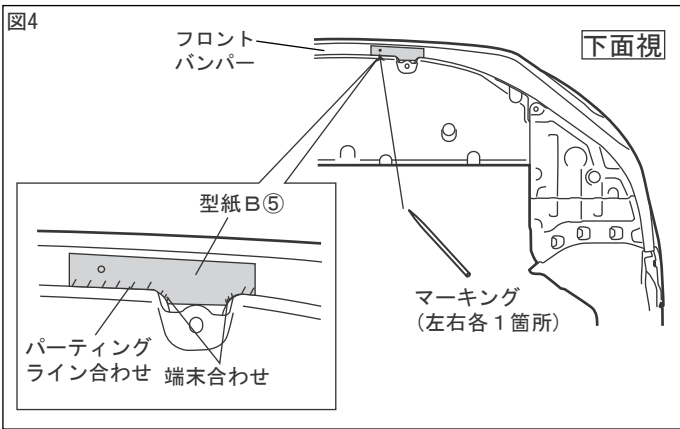

3. 型紙⑤から型紙Bを切り取り、図4のようにフロントバンパーの下面に貼り付けて、マーキングする。
() () (左右各 1箇所)
4. 貼り付けた型紙Bをフロントバンパーから剥がす。

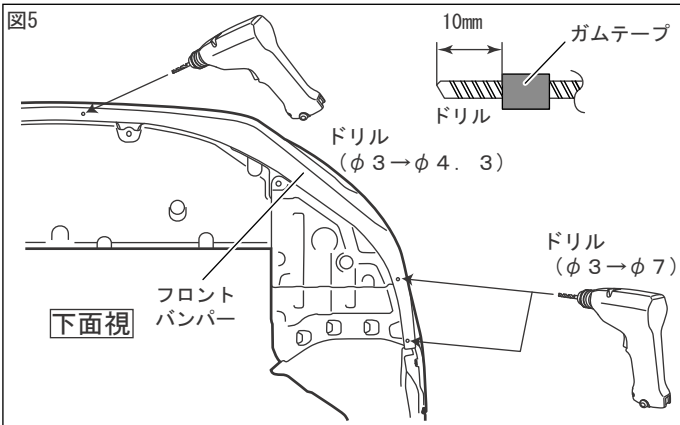

5. 図5のようにドリルの先端にガムテープを巻きつけ、ストッパーを作る。フロントバンパーのマーキング位置に、φ3のドリルで下穴加工を行い、φ4.3、φ7のドリルで本穴加工を行う。
(左右各 3箇所)
6. 穴のバリを取り除く。
(左右各 3箇所)

アドバイス：穴あけ加工時、ドリルは穴あけ面に対して垂直にし、マーキング位置からズレないように注意してください。

注意：作業時は保護メガネを着用してください。

注意：バリを取り除く時には、穴径が大きくなるように注意して行ってください。

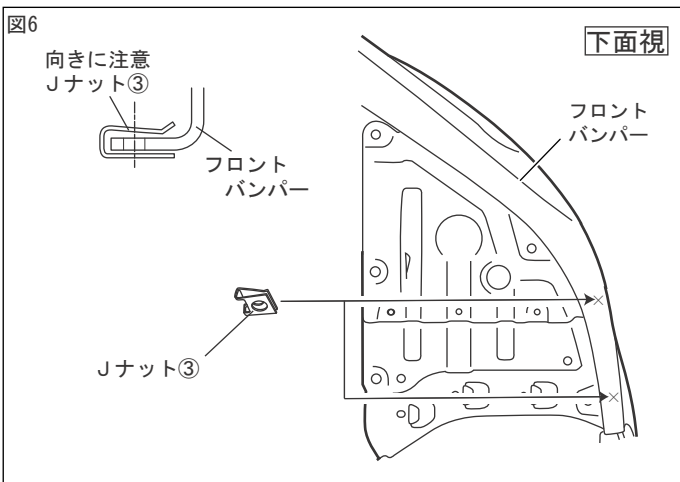

7. 図6のようにフロントバンパーにJナット③を差し込む。
() () (左右各 2箇所)

注意：図6のようにJナット③の差し込む向きに注意してください。逆に取付けるとタッピングスクリュー④が取り付けなくなります。

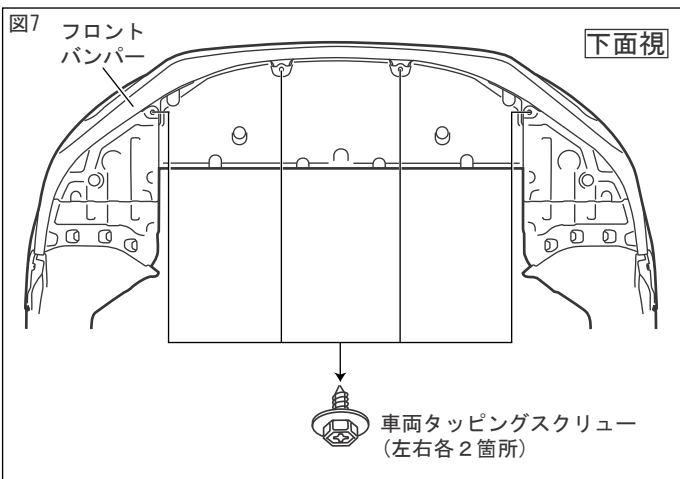

8. 図7のようにフロントバンパーの下面部の車両タッピングスクリューを取り外す。
(左右各 2箇所)

注意：取外した車両タッピングスクリューは再使用しますので、無くさない様に必ず保管してください。

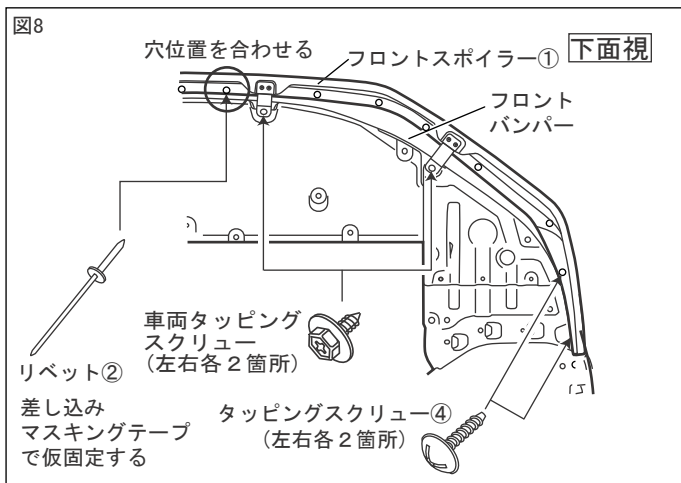

9. 図8のようにフロントバンパーの図5で穴開けした穴にフロントスポイラー①を合わせ、下面をタッピングスクリュー④、車両タッピングスクリューで仮固定する。
(左右各4箇所)

△注意：この作業時は、リベット②は打ち込まないでください。

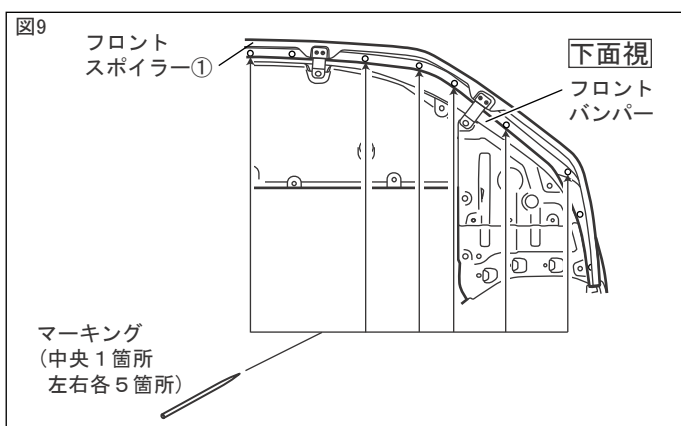

10. 図9のように穴位置の中央をキリ等でマーキングする。
(中央1箇所と左右各5箇所)

11. 仮固定したフロントスポイラー①を取り外す。

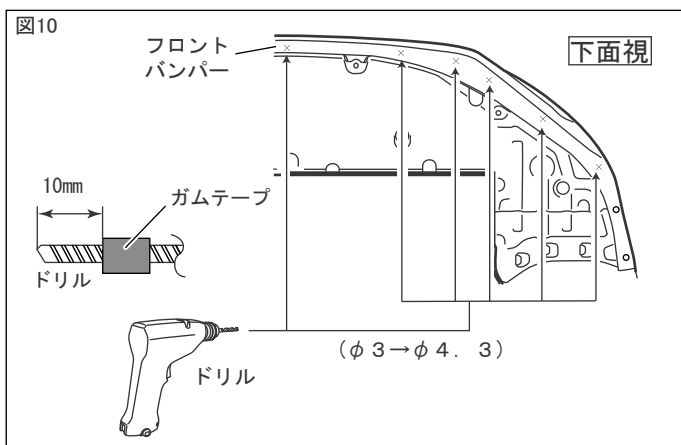

12. 図10のようにドリルの先端にガムテープを巻きつけ、ストッパーを作る。フロントバンパーのマーキング位置に、φ3のドリルで下穴加工を行い、φ4.3のドリルで本穴加工を行う。
(中央1箇所と左右各5箇所)

👉アドバイス：穴あけ加工時、ドリルは穴あけ面に対して垂直にし、マーキング位置からズレないように注意してください。

△注意：作業時は保護メガネを着用してください。

△注意：バリを取り除く時には、穴径が大きくなるように注意して行ってください。

□取付要領

※本取付・取扱要領書は、主にLHを示しております、RHも同様に行ってください。

1. 図11のようにフロントバンパーにフロントスポイラー①を合わせ、下面をタッピングスクリュー④、車両タッピングスクリューで仮固定する。
(左右各4箇所)

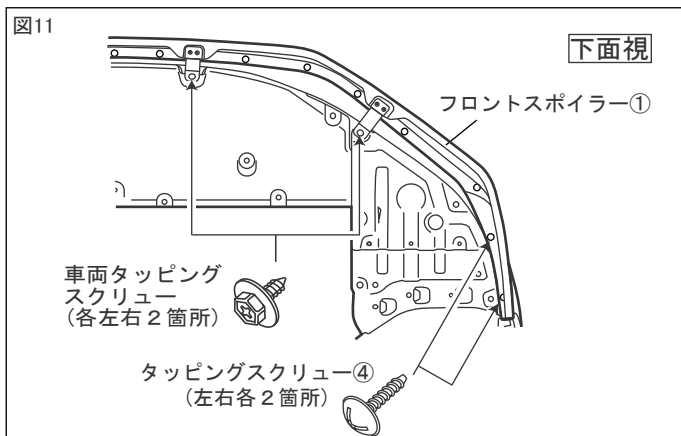

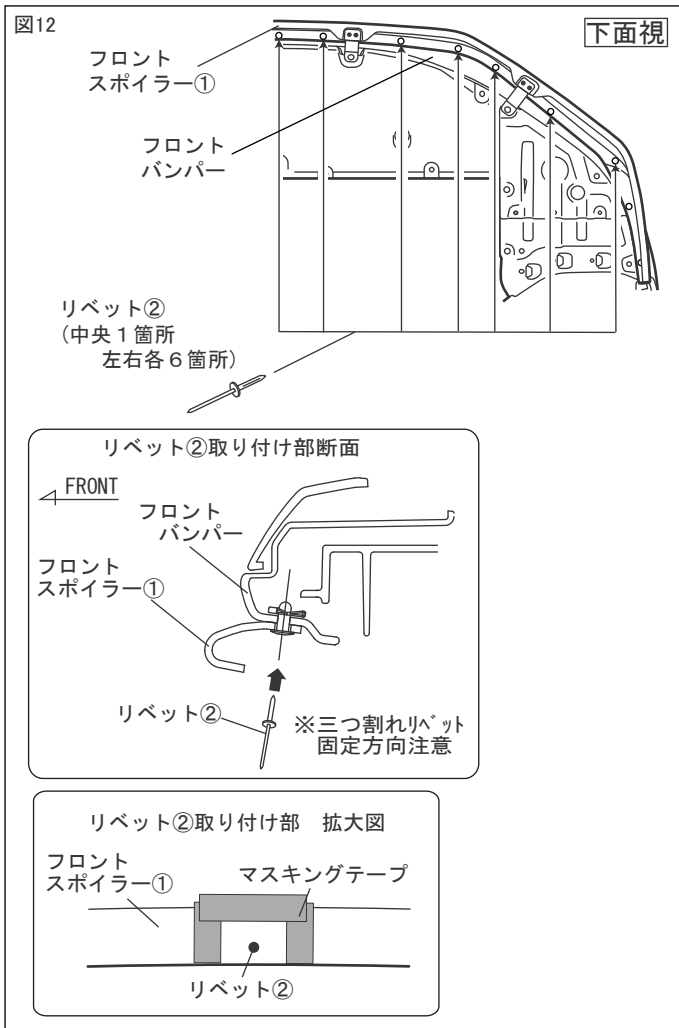

2. 図12のようにリベット②取り付け部周辺のフロントバンパー及びフロントスポイラー①をマスキングテープ等でマスキングし、リベット②を取り付ける。
(中央1箇所と左右各6箇所)

△注意：マスキングをせずにリベット②の取り付けを行うと、フロントバンパー及びフロントスポイラー①を傷付ける可能性があります。

3. マスキングを剥がす。

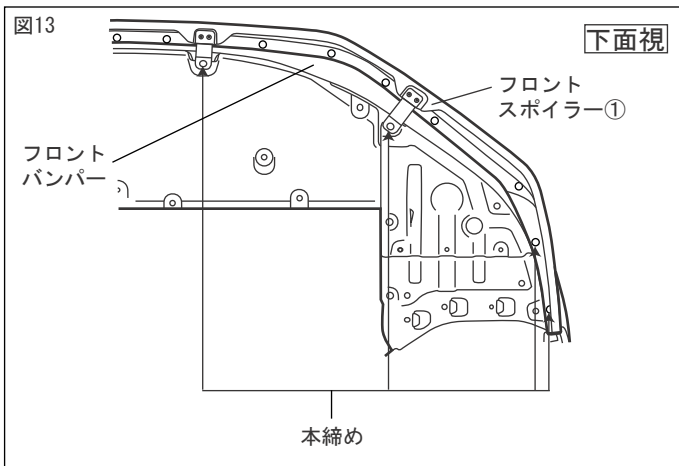

4. 図13のように図11で仮締めした箇所をタッピングスクリュー④と車両タッピングスクリューを本締めする。
(左右各4箇所)

■ 取付完了後の点検・注意事項

1. フロントスポイラー、及びフロントバンパーがタッピングスクリューにて、車両に確実に取付けられているか点検する。
2. フロントスポイラー及び車両部品に傷を付けていないか点検する。
3. 製品全周に渡り、浮き、剥がれの無い事を確認する。