



MS153-47006

ハイレスポンスマフラー

‘10.04~新規制対応商品 取付・取扱説明書

この度はTRDハイレスポンスマフラーをお買い上げ頂きありがとうございます。
 本書には上記品の取付け取扱い要領について記載してあります。
 取付け前に必ずお読みのうえ、正しい取付け・取扱いを実施してください。
 なお本書は必ずお客様にお渡しください。

★本商品は未登録車への取付けは出来ません。取付けは登録後に行ってください。

■品番・適合

品番	適合車種	型式	エンジン	年式	備考
MS153-47006	プリウス	ZVW5#	2ZR-FXE	'15.12~	ツリノゲ*セレクション専用 2WD・4WD共用

- * 1 開封時に必ず構成部品が揃っていること、及び、外観にキズ、凹み等が無いことを確認してください。取付け後の不具合が判明しましても対応しかねる場合がございます。
- * 2 本商品の取付けには純正リヤバンパー及び、リヤアンダーカバーの一部削除が必要となります。同梱のマフラーガーニッシュ(52705-ZW520)との同時装着が必須となります。
※ハイレスポンスマフラー装着の際は、マフラーガーニッシュの取付けを先に行ってください。
- * 3 最新の適合情報はTRDカタログサイトをご覧ください。<http://www.trdparts.jp>

■構成部品

	部品名	品番	数量	備考
①	テールパイプ		1	
②	エキゾーストパイプ		1	* 4
③	ガスケット		1	テール×エキゾースト
④	フランジボルト(テール×エキゾースト用)		2	M10×1.25 L20
⑤	テールパイプブラケット		1	
⑥	エキゾーストパイプブラケット		1	
⑦	ボルト		4	M8×1.25 L15
⑧	ワッシャ		4	M8
⑨	取付・取扱説明書(本書)		1	
⑩	マフラーガーニッシュ	52705-ZW520	1	同梱箱入

- * 4 センターパイプガスケット(17451-23042)は同梱されていません。新品を手配の上、交換してください。

■構成図

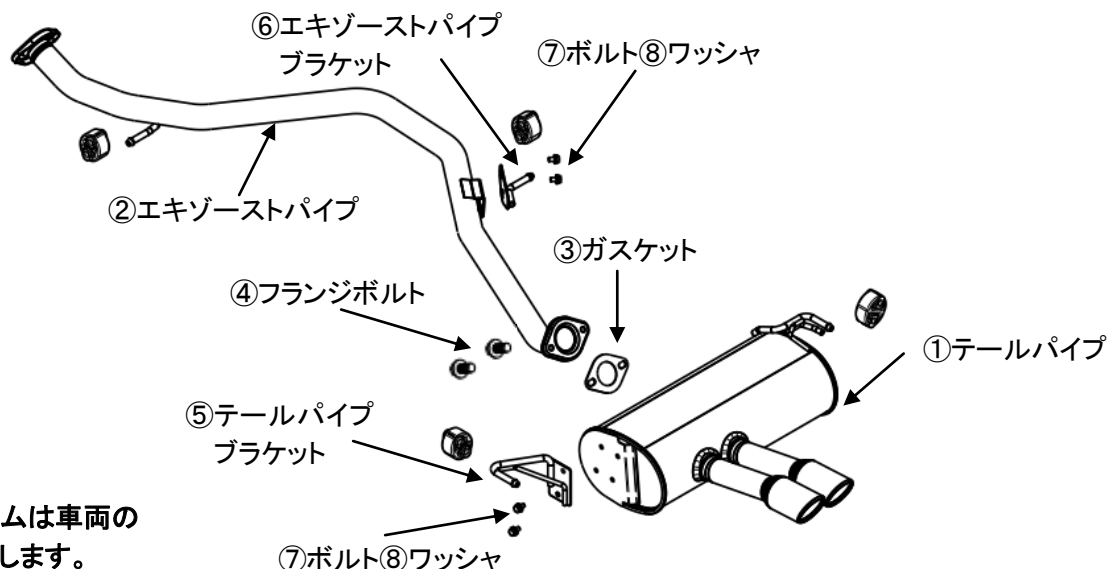

※マフラーサポートゴムは車両の純正部品を再使用します。

■取付け上の注意

- (1) 本商品は「道路運送車両法の保安基準」を満足していますので、一般公道でも安心してご使用頂ける保安基準適合マフラーです。但し、マフラー以外の改造を行っている場合、または使用状況等によってはその限りではない場合もありますのでご了承ください。
- (2) 保安基準適合の為、純正部品と同様に触媒やシールド等を取外さず必ず、適合車種に取付けてください。
- ⚠ 警告 (1) 車高を下げた改造を伴う場合、**最低地上高90mm**を確保してください。
(灯火類の地上高についても確認を実施してください。)
- ⚠ 警告 (2) 車高調整タイプのサスペンションキットを装着した車両で一般公道を走行する場合は、必ず現車にて**最低地上高90mm**の確保を行ってください。
- ⚠ 警告 (3) 本商品の分解・加工は絶対にしないでください。破損や事故の原因となる場合があります。
- ⚠ 警告 (4) 本品を適合車種以外には絶対に使用しないでください。破損や故障の原因となる場合があります。
- ⚠ 注意 (1) 本商品の取付け・交換作業は、必ずトヨタ販売店で行ってください。
- ⚠ 注意 (2) 交換の際は、必ず該当車両の修理書(トヨタ自動車(株)発行)に従い、本書の注意事項を守って作業を行ってください。
- ⚠ 注意 (3) 交換の際は、エンジンを停止して冷却を確認してから行ってください。火傷や事故の原因となる場合があります。
- ⚠ 注意 (4) 取付け後は換気の良い所でエンジンを始動し、排気漏れや干渉が無い事を必ず確認してください。正しく装着されていないと保安基準に適合することが出来ません。

■取扱上の注意 (ご使用になるお客様へ)

- ⚠ 警告 (1) 車高を下げた改造を伴う場合、**最低地上高90mm**を確保してください。
(灯火類の地上高に付きましても確認を実施してください)
- ⚠ 警告 (2) 車高調整タイプのサスペンションキットを装着した車両で一般公道を走行する場合は、必ず、現車にて**最低地上高90mm**の確保を行ってください。
- ⚠ 注意 (1) 取付け直後の走行時、多少の異臭発生がありますが異常ではありません。いつまでも消えない場合は取付けの工場にて点検を受けてください。そのまま走行を続けると、破損や事故の原因となる場合があります。
- ⚠ 注意 (2) 本商品を取付けますとエンジン回転のフィーリングに変化が生じます。車両に慣れるまでは安全な速度で十分注意して走行してください。事故の原因となる場合があります。
- ⚠ 注意 (3) 枯れ草や紙屑など燃えやすい物の近くを走行したり駐停車はしないでください。火災や事故の原因となる場合があります。
- ⚠ 注意 (4) 運転中に不具合(異音、振動等)が発生した場合は、直ちに車を安全な場所に停車させ、お取付けのトヨタ販売店に連絡をして指示を受けてください。そのまま走行を続けると破損や事故の原因となる場合があります。
- ⚠ 注意 (5) マフラーに凍結防止剤(塩化カルシウム等)が付着した場合は、速やかに洗浄を行ってください。付着したままでご使用になられますとマフラーの変色や錆の原因となります。
- ⚠ 注意 (6) 通常の使用過程に於いても排気管出口(テール出口部)は冷熱の繰返しにより、色味に変化が現れる場合がありますが、異常ではございません。
- ⚠ 注意 (7) 走行直後のマフラーは非常に高温となっております。触れると火傷の恐れがあります。荷物の出入れやお子様の接近等、十分に注意してください。

■仕様

エキゾーストパイプ : パイプ径 51.0mm (SUS材)

テールパイプ : バッフル部 70.0mm (SUS材)

■作業時の注意

純正マフラーサポート取外しの際に、潤滑剤を使用した場合、そのまま使用すると走行時に横方向の強い力(横G)が加わった場合、マフラーとボデーが干渉する可能性があります。

マフラーサポートの脱着時に潤滑剤を使用することは絶対におやめください。

脱着時に潤滑材を使用した場合は、完全に潤滑材を除去してください。

■マフラーガーニッシュの取付

(1) 同梱のマフラーガーニッシュ⑩を付属の要領書に従い、リヤバンパーに取付ける。

※マフラーガーニッシュの取付けは、必ずハイレスポンスマフラー装着前に行ってください。

■取付要領

(1) 純正のテールパイプを修理書(トヨタ自動車㈱発行)に従って取外す。

⚠ 注意：車両側パイプとの締結ボルト類、サポートゴムは車両部品を再使用します。

(2) テールパイプ①にテールパイプブラケット⑤をボルト⑦・ワッシャ⑧を使用して規定トルクで取付ける。

【締付トルク：14.0 N・m】

(3) エキゾーストパイプ②にエキゾーストパイプブラケット⑥をボルト⑦・ワッシャ⑧を使用して規定トルクで取付ける。

【締付トルク：14.0 N・m】

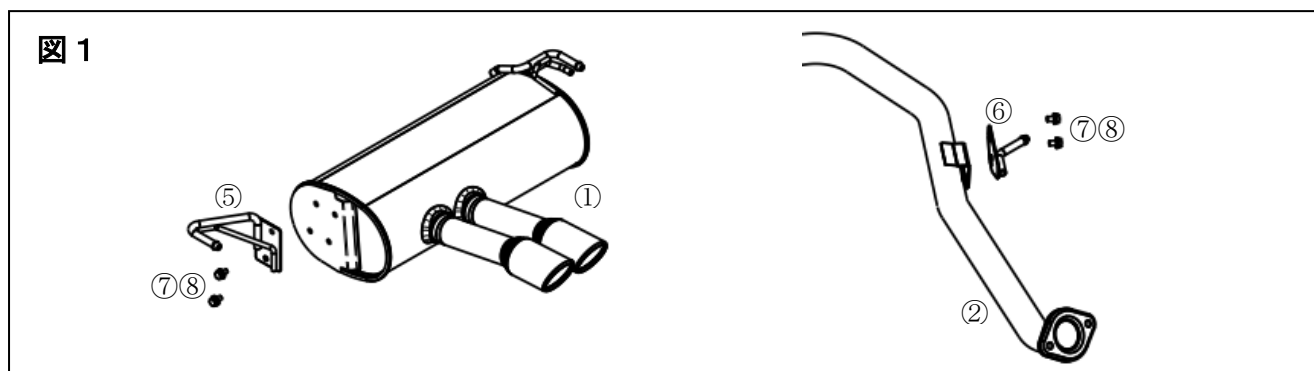

⚠ 注意：各ブラケットの取付けは、2WDと4WDで取付け位置が異なります。
図2のように、車両の仕様に合わせて取付けを行ってください。

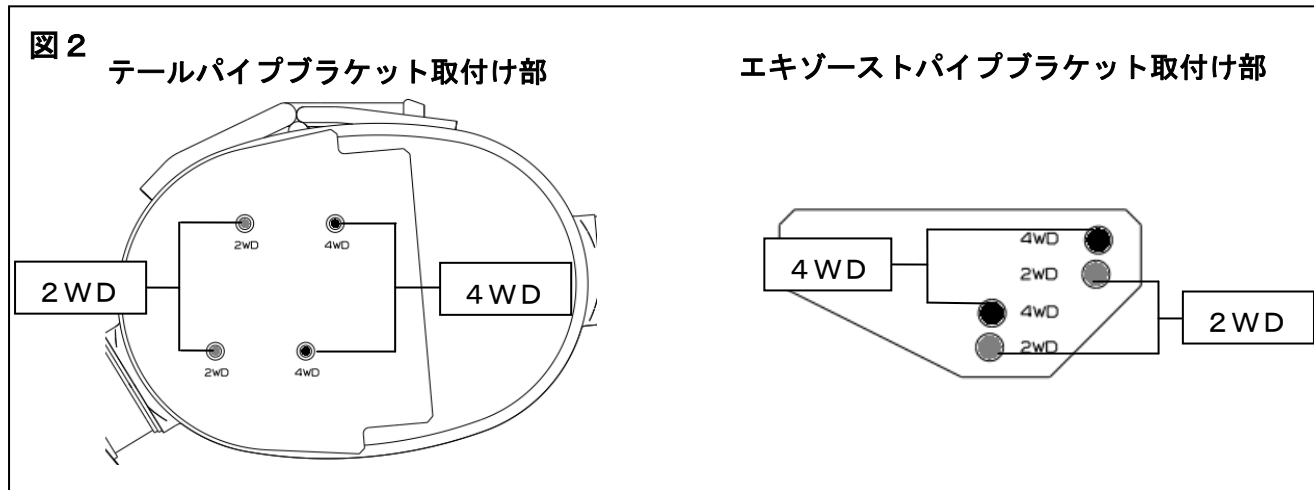

(4) テールパイプ①とエキゾーストパイプ②をガスケット③を介し、フランジボルト④を使用して仮締めで組付ける。

図 3

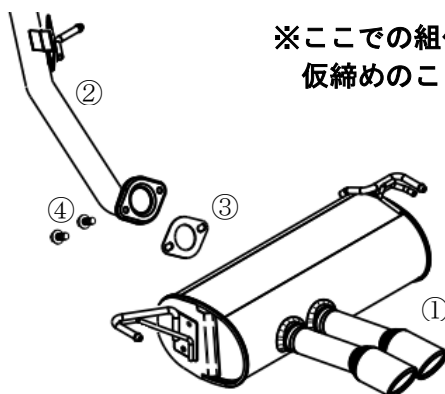

※ここでの組付けはガスケットを潰さない程度に仮締めのこと。

- (5) マフラーASSYを、車両部品のマフラーサポートに取付け、新品の純正ガスケット(17451-23042 別売り)を介して、車両部品のビス類を使用して仮締めで車両に取付ける。

図 4

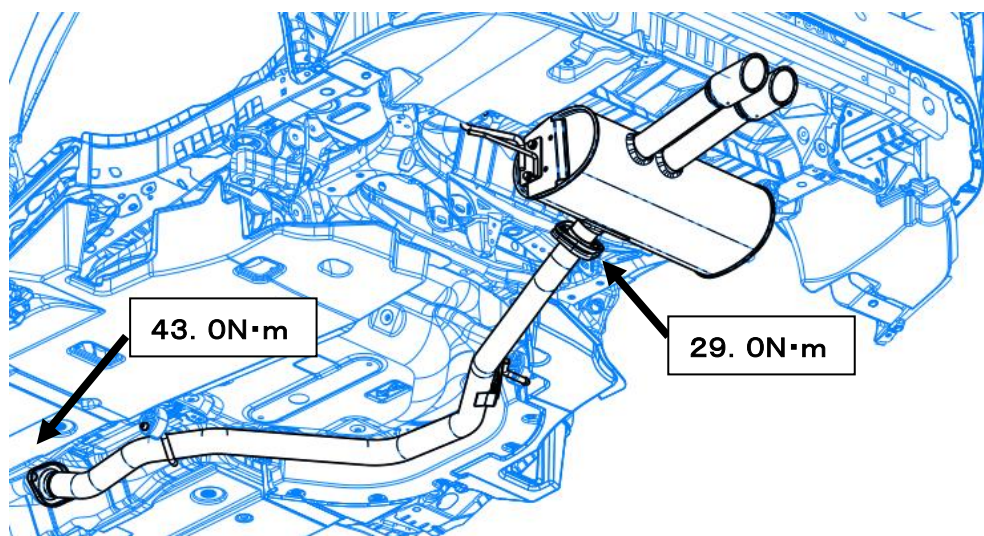

- (6) 図4を参考にマフラーASSYとボデーに干渉が無いこと、テールパイプ出口位置がバンパーと一定のスキになっていることを確認して、作業4・5で仮締めした締結部を規定トルクで本締めする。

【テール×エキゾースト部：締付トルク29.0N・m】

【車両×マフラーASSY：締付トルク43.0N・m】

- (7) 装着後、走行する前にアイドリング状態で排気漏れが無いことを確認し、15分程の暖機運転を行った後、5Km程度の走行を実施し、各部ボルトの緩み、テール部の位置に変化が無いことを確認してください。

■取付け後の確認

- ・装着後は、定期的（定期点検時等）に取付け部に緩みなどが無いことを点検してください。



52705 - ZW520 マフラーガーニッシュ

取付・取扱要領書

この度はプリウス用TRDマフラーガーニッシュをお買い上げ頂き誠に有難うございます。
本書は上記TRDマフラーガーニッシュの取付け、取扱いについての要領と注意を記載してあります。
取付け前に必ずお読み頂き、正しい取付け、取扱いを実施してください。
なお、本書は必ずお客様にお渡しください。

本商品は未登録車への取付けは出来ません、取付けは車両登録後に行ってください。

品番・適合一覧表

品番	塗装色	備考
52705-ZW520	つや消し黒	プリウス' ツーリング 15.12~

- * マフラー（MS153-47003）の装着は、本商品との同時装着が必須になります。
すでにリヤバンパースポイラーを装着している車両への追加の装着は出来ません。
- * マフラー（MS153-47003）取付け前に、本製品の取付作業を行ってください。

構成部品一覧表

品名	品番	個数	備考
マフラーガーニッシュ		1	
リベット		2	
PACプライマー		1	K-500
型紙		1	
取付・取扱要領書		1	本書は大切に保管してください。

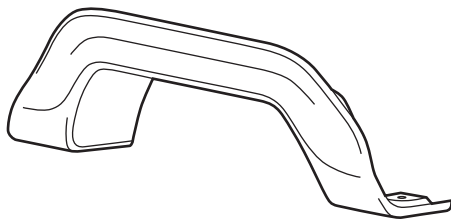



型紙



















取付・取扱上の注意

この取付・取扱要領書では安全にご使用いただく為に、特にお守り頂きたいことなどを、次のマークで表示しています。

 警告	この内容に従わず、誤った取付け、取扱いを行うと、人が死亡したり、重傷等を負う可能性がある内容について書かれています。
 注意	この内容に従わず、誤った取付け、取扱いを行うと、人が障害を負ったり、製品等の物的損害に結びつく可能性がある内容について書かれています。
 アドバイス	スピーディーに作業していただく上で知っておいていただきたいことを記載しています。

確認 本商品が到着後、すぐに本体に破損が無いこと、付属品が全て揃っていることを確認してください。

-  **警告** 取付作業は、必ず平坦な場所でエンジンを切り、サイドブレーキがかかっていることを確認後行ってください。不安定な場所での作業や、車両が動く状態での作業は重大な事故原因となります。
-  **警告** エンジンルームやマフラー等の付近で作業を行う場合、ヤケド等の重大な怪我に注意してください。
-  **警告** 本商品への改造・加工、適合車種以外への装着は絶対に行わないでください。破損や事故の原因となります。
-  **警告** 取付け後、本商品と他の部品とが干渉していないかを確認してください。干渉している場合は、本商品を購入した販売店にご相談ください。そのまま走行すると破損や故障の原因となります。
-  **警告** 本商品装着後に、衝突等の強い衝撃を受けた場合、取付部分や本体に変形や破損、故障を生じる場合がありますので、直ちにご使用を中止し、整備工場にて点検を受けてください。
-  **警告** 走行中に異常な振動や異音等を感じたら直ちに安全な場所に停車し、整備工場にて点検を受けてください。そのまま走行を続けると、車両の破損や事故の原因となります。
-  **警告** 本商品は舗装路での走行を想定して設計されています。悪路や雪道での走行は、破損の原因になりますので十分な安全速度で注意して走行してください。
-  **警告** 本商品には十分な強度・耐久性を持たせてありますが、保管条件や取扱条件、走行条件によっては破損、故障が起こる可能性があります。保管、取付作業、ご使用に際しては十分にご注意ください。
-  **注意** 本商品の交換・取付作業は必ず専門の整備工場で実施してください。
-  **注意** 本商品の取付の際は必ず該当車両の修理書（トヨタ自動車(株)発行）に従い、本書の注意事項を守って作業を行ってください。
-  **注意** 本商品は各構造基準に適合しているため、車検時も通常の検査と同様に受けられます。ただし適合車種以外に装着した場合、またはその他の部位を改造しているなどの使用状況によっては、その限りではありません。
-  **注意** 脱脂する際は、イソプロピルアルコール又はホワイトガソリンを使用し、その他の溶剤は使用しないでください。
-  **注意** 本書で指示した以外の車両部品を取り外さないでください。
-  **注意** 本商品を車両へ取付ける際は、傷付き防止のため作業前に保護シートを準備し、取付け作業は必ず保護シートの上で行ってください。また、取付け作業時には車両部品に傷を付けないように十分に注意してください。
-  **注意** 両面テープの接着力を最大限に発揮させる為、貼付作業前に両面テープ部及び取付部をドライヤー等で約40 程度に暖めてください。
-  **注意** お手入れの際には、シンナー、ガソリン等の有機溶剤は使用しないでください。変色・変形の原因となります。
-  **注意** 取付作業や走行により、車両本体、または本商品が損傷した場合のクレームには応じかねます。
上記の事項と本書の装着要領を必ずお守りください。

本商品は、1年・20,000Kmの保証を実施致します。（1年または20,000Km走行時点のいずれか早い方まで）

保証の詳細はTRDパーツカタログサイト<<http://www.trdparts.jp/>>「保証について」をご覧ください。

不具合が発生した場合は、お買い上げいただいた販売店へ、早急にご連絡お願い致します。

図1



図2



取付準備

本取付・取扱要領書は、主にLHを示しており、RHも同様に行ってください。

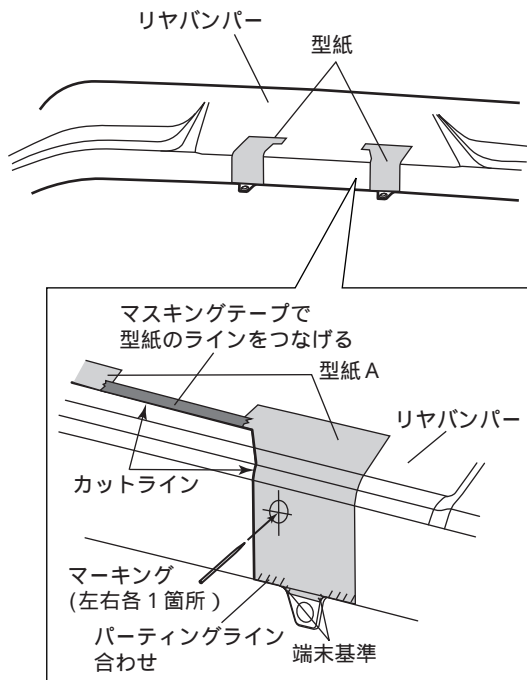
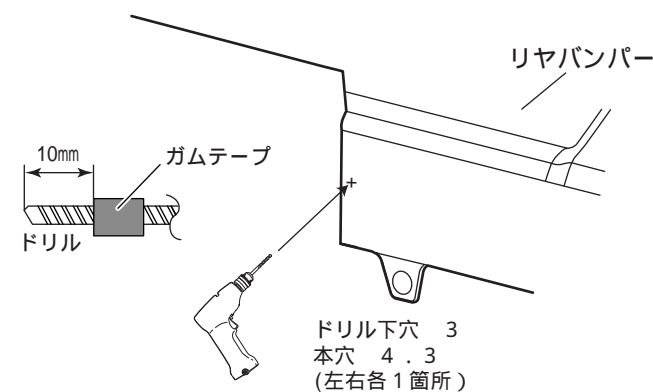
1. 車両修理書を参照し、車両からリヤバンパーを取り外す。

⚠注意：取り外した車両部品は再使用します。

2. 図1のように型紙を切り取り、斜線部をそれぞれ下面形状に合わせて貼り付ける。
3. 型紙のマーキング位置にキリ等で下穴を開ける。

(左右各1箇所)

4. 型紙のカットラインに沿ってエアソー等でリヤバンパーをカットしてから、加工部でできたバリを取り除く。

⚠注意：カットする際に、怪我に注意してください。

⚠注意：バリを取除く時には、カットラインが歪まないように注意してヤスリ等で取除いてください。

5. 型紙をリヤバンパーから剥がす。

6. マフラーガーニッシュをリヤバンパーに仮合わせし、マーキング位置を確認する。

👉アドバイス：マーキング位置が異なる場合は、マーキングをやり直してください。

7. 3のドリルで下穴加工を行い、4.3のドリルで本穴加工を行う。

(左右各1箇所)

8. 穴のバリを取り除く。

(左右各1箇所)

👉アドバイス：穴あけ加工時、ドリルは穴あけ面に対して垂直にし、マーキング位置からズレないように注意してください。

⚠注意：作業時は保護メガネを着用してください。

⚠注意：バリを取り除く時には、穴径が大きにならないように注意してヤスリ等で取除いてください。

アンダーカバーの取り外し加工は、FF車のみとなります。

図3

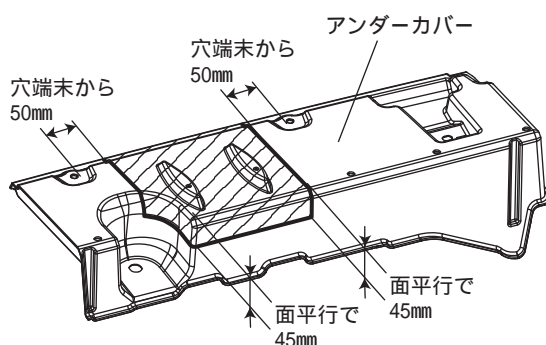

9. 車両よりアンダーカバーを取り外し、図3のように斜線部をエアソー等でカットしてから、加工部でできたバリを取り除く。

⚠注意：カットする際に、怪我に注意してください。

又、アンダーカバーへの傷つきに注意してください。

⚠注意：バリを取除く時には、カットラインが歪まないように注意してヤスリ等で取除いてください。

10. 車両修理書を参照して車両ヘリヤバンパーとアンダーカバーを復元する。

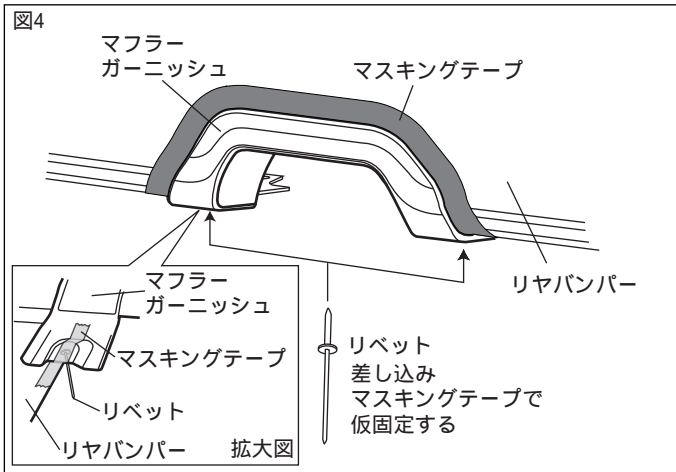

11. 図4のようにマフラーガーニッシュ をリヤバンパーにかぶせ、下面をリベット にて仮固定する。

(左右各1箇所)

△注意：この作業時は、リベット は打ち込まないでください。

12. マフラーガーニッシュ とリヤバンパーにスキが無いか確認しながら、ガムテープ等で仮固定し、外周をマスキングテープでマスキングし、マフラーガーニッシュ を取り外す。

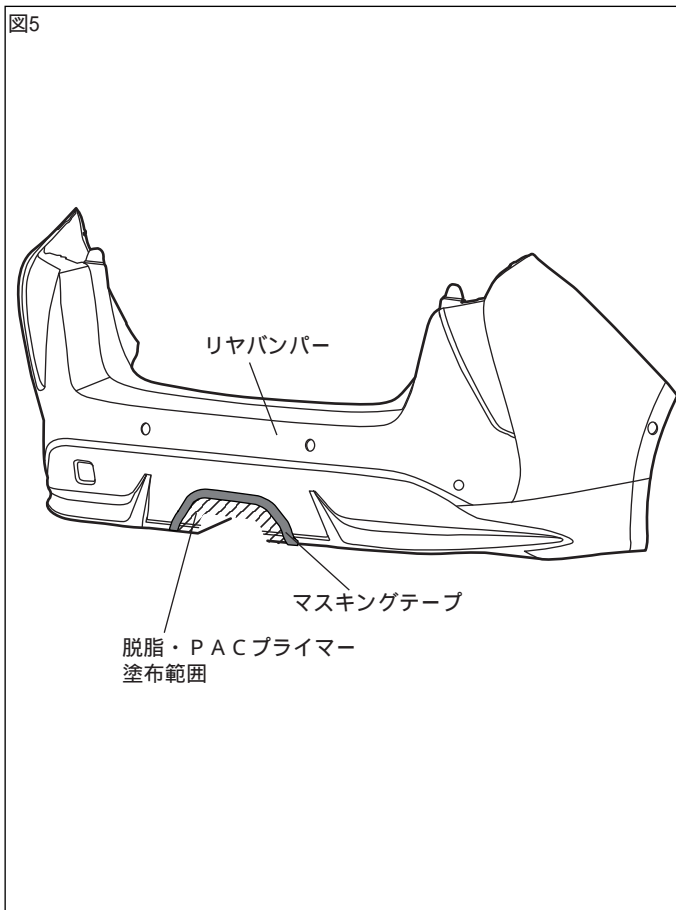

13. 図5のようにリヤバンパーのマフラーガーニッシュ 取付部の汚れを取り除き、IPA又はホワイトガソリンで一方向にふいて脱脂する。

14. 図5のようにマスキングテープの内側をPACプライマーK-500 を塗布する。

△警告：ボディーコーティングが施されている場合は、塗装にキズをつけないよう、コンパウンド等で除去した上で、必ず脱脂を行なってください。

△注意：プライマーがボディーに付着した場合は、直ちにホワイトガソリンやIPA等で拭き取って下さい。

△注意：脱脂を行う際、上記以外の溶剤は使用しないでください。油脂分が残り、テープが剥がれる原因になります。又、プライマーのはみ出しは、シミの原因になりますので注意してください。

👉 アドバイス：脱脂、プライマー塗布後は、10分以上乾燥させてください。

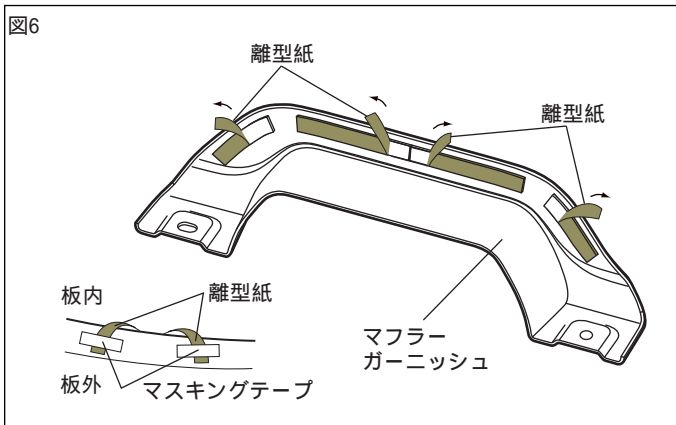

取付要領

本取付・取扱要領書は、主にLHを示しており、RHも同様に行ってください。

1. 図6のようにマフラーガーニッシュ の両面テープの離型紙を、中央から外側に向かって約30mm剥がし、マスキングテープ等で表側に貼付けます。

(左右各2箇所)

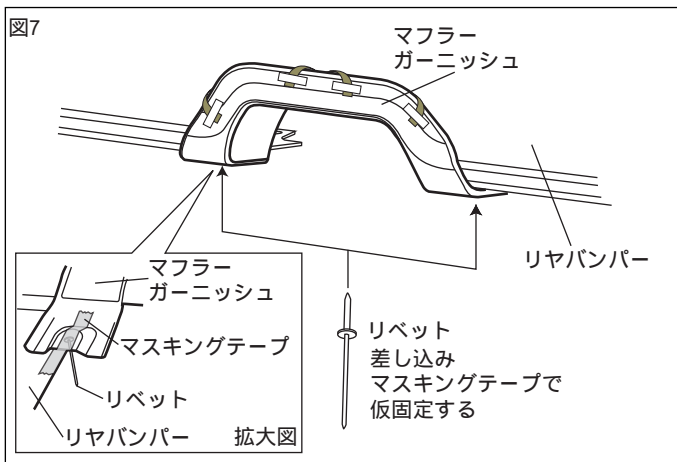

2. マフラーガーニッシュ をリヤバンパーにかぶせ、下面をリベットにて仮固定する。
(左右各1箇所)

△注意：この作業時は、リベットは打ち込まないでください。

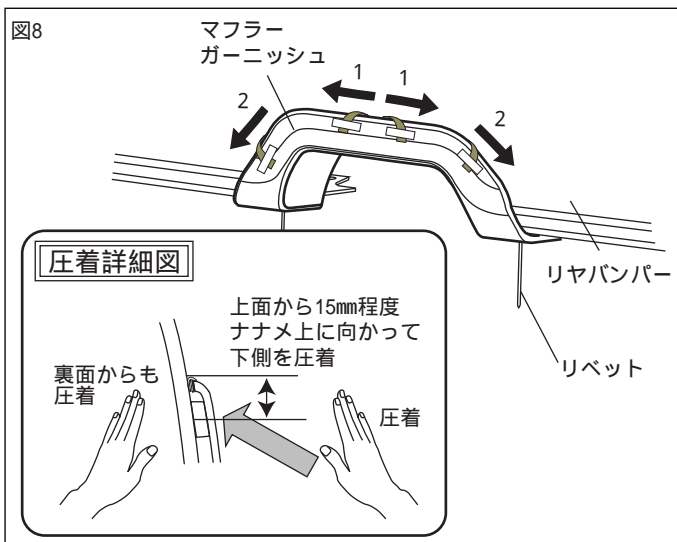

3. 図8のようにマフラーガーニッシュ とリヤバンパーにスキが無いか確認し、両面テープの離型紙を左図番号順に剥がしながら貼り付け圧着する。

(左右各2箇所)
{ 49 N (5 k g f) 以上 }

△注意：両面テープの接着力最大限に発揮させる為、貼付け作業前に両面テープ部及び車両の貼付け部をドライヤー等で約40 程度に暖めてください。

△注意：両面テープの離型紙を指示した順に剥がさなかった場合、隙が発生する恐れがあります。

△警告：両面テープは十分に圧着して下さい。圧着が不十分な場合は、浮き剥れの原因となります事があります。

△注意：両面テープ接着後24時間以内は洗車しないでください。

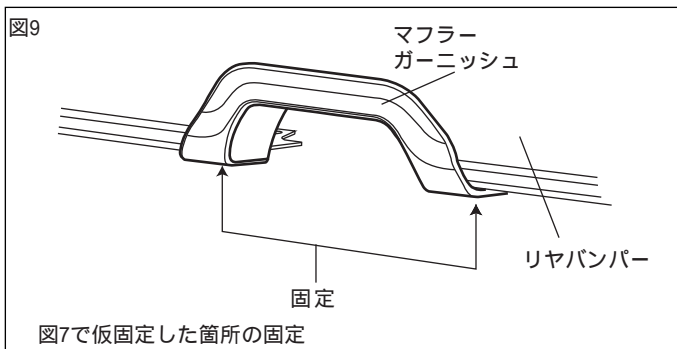

4. 仮固定しておいたリベット でマフラーガーニッシュ を固定する。

(左右各1箇所)

取付完了後の点検・注意事項

1. マフラーガーニッシュがリベットにて、車両に確実に取付けられているか点検する。
2. マフラーガーニッシュ及び車両部品に傷を付けていないか点検する。
3. 製品全周に渡り、浮き、剥がれの無い事を確認する。

