



MS320-28013・MS320-28014(イルミ付)  
MS320-28015・MS320-28016

フロントグリル

取付・取扱要領書

この度はヴォクシー用TRDフロントグリルをお買い上げ頂き誠に有難うございます。  
本書は上記TRDフロントグリルの取付け、取扱いについての要領と注意を記載してあります。  
取付け前に必ずお読み頂き、正しい取付け、取扱いを実施してください。  
なお、本書は必ずお客様にお渡しください。

本商品は未登録車への取付けは出来ません、取付けは車両登録後に行ってください。

品番・適合一覧表

品番	塗装色	備考
MS320-28013/15-A0	ホワイトパールクリスタルシャイン(070)	ヴォクシー 全適応 '14.01~
MS320-28013/15-C0	ブラック(202)	
MS320-28013/15-C1	ブラックシュアゲルガラスフレック(221)	
MS320-28013/15-D0	ホールドマイカメトリック(3R9)	
MS320-28014/16-00	未塗装品(プライマー処理品)	

構成部品一覧表

品名	品番	個数	備考
フロントグリル		1	
ラバーワッシャー		4	t=2 11×18
クリップ		2	9
取付・取扱要領書(本書)		1	本書は大切に保管して下さい。

以下、MS320-28013/14-00(イルミ付セット)のみに同梱

ハーネス		1	L=850
タイラップ		10	w=3
タイラップベース		1	

以下、MS320-28014/16-00(未塗装品セット)のみに同梱

品名	品番	個数	備考
フロントグリル アウター		1	塗装部分割品
フロントグリル インナー		1	艶消し黒塗装品
PACプライマー		1	K-500



以下、MS320-28013/14-00(イルミ付セット)のみに同梱

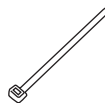
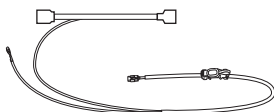

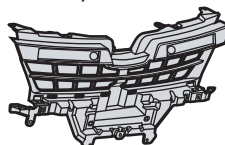

以下、MS320-28014/16-00(未塗装品セット)のみに同梱



## 取付・取扱上の注意

この取付・取扱要領書では安全にご使用いただく為に、特にお守り頂きたいことなどを、次のマークで表示しています。

 <b>警告</b>	この内容に従わず、誤った取付け、取扱いを行うと、人が死亡したり、重傷等を負う可能性がある内容について書かれています。
 <b>注意</b>	この内容に従わず、誤った取付け、取扱いを行うと、人が障害を負ったり、製品等の物的損害に結びつく可能性がある内容について書かれています。
 <b>アドバイス</b>	スピーディーに作業していただく上で知っておいていただきたいことを記載しています。

**確認** 本商品が到着後、すぐに本体に破損が無いこと、付属品が全て揃っていることを確認してください。

**確認** 本商品は過去に事故歴のない車、事故歴があっても正常に修復された車には確実に装着出来ます。

- △ **警告** 取付作業は、必ず平坦な場所でエンジンを切り、サイドブレーキがかかっていることを確認後行ってください。不安定な場所で作業、車両が動く状態での作業は重大な事故原因となります。
- △ **警告** エンジンルームやマフラー等の付近で作業を行う場合、ヤケド等の重大な怪我に注意してください。
- △ **警告** 本商品への改造・加工、適合車種以外への装着は絶対に行わないでください。破損や事故の原因となります。
- △ **警告** 取付け後、本商品と他の部品とが干渉していないかを確認してください。干渉している場合は、本商品を購入した販売店にご相談ください。そのまま走行すると破損や故障の原因となります。
- △ **警告** 本商品装着後に、衝突等の強い衝撃を受けた場合、取付部分や本体に変形や破損、故障を生じる場合がありますので、直ちに使用を中止し、整備工場にて点検を受けてください。
- △ **警告** 走行中に異常な振動や異音等を感じたら直ちに安全な場所に停車し、整備工場にて点検を受けてください。そのまま走行を続けると、車両の破損や事故の原因となります。
- △ **警告** 本商品は舗装路での走行を想定して設計されています。悪路や雪道での走行は、商品によっては破損の原因になりますのでお止めください。
- △ **警告** 本商品には十分な強度・耐久性を持たせてありますが、保管条件や取扱条件、走行条件によっては破損、故障が起こる可能性があります。保管、取付作業、ご使用に際しては十分にご注意ください。
- △ **注意** 本商品の交換・取付作業は必ず専門の整備工場で実施してください。
- △ **注意** 本商品の取付の際は必ず該当車両の修理書（トヨタ自動車㈱発行）に従い、本書の注意事項を守って作業を行ってください。
- △ **注意** 本商品は各構造基準に適合しているため、車検時も通常の検査と同様に受けられます。ただし適合車種以外に装着した場合、またはその他の部位を改造しているなどの使用状況によっては、その限りではありません。
- △ **注意** 未塗装品セット（MS320-28014/16-00）は未塗装の為、車両の外板色に合わせた塗装が必要になります。塗装後の乾燥時 乾燥温度を70 以上に上げますと、製品に変形や割れが発生しますので乾燥温度には十分注意して下さい。強制乾燥させる場合は製品が変形しないように固定して下さい。
- △ **注意** 未塗装品を塗装前に脱脂する場合、IPA又はホワイトガソリンを使用し、シリコンオフ及びシンナーは使用しないでください。
- △ **注意** 本書で指示した以外の車両部品を取り外さないでください。
- △ **注意** 車両へのフロントグリルの取付け時の傷付き防止のため、作業前に保護シートを準備し、取付け作業は必ず保護シートの上で行ってください。また、取付け作業時には車両部品に傷を付けないように十分に注意してください。
- △ **注意** 両面テープの接着力を最大限に発揮させる為、貼付作業前に両面テープ部及び取付部をドライヤー等で約40 程度に暖めて下さい。
- △ **注意** お手入れの際には、シンナー、ガソリン等の有機溶剤は使用しないでください。変色・変形の原因となります。
- △ **注意** 取付作業や走行により、車両本体、または本商品が損傷した場合のクレームには応じかねます。  
上記の事項と本書の装着要領を必ずお守りください。

本商品は、1年・20,000Kmの保証を実施致します。（1年または20,000Km走行時点のいずれか早い方まで）

保証の詳細はTRDパーツカタログサイト<<http://www.trdparts.jp/>>「保証について」をご覧ください。

不具合が発生した場合は、お買い上げいただいた販売店へ、早急にご連絡お願い致します。

## 未塗装品の取扱いについて

下記は、未塗装品(MS320-28014/16-00)の塗装前、塗装後の作業を記載しています。下記要領に従い作業を行ってください。

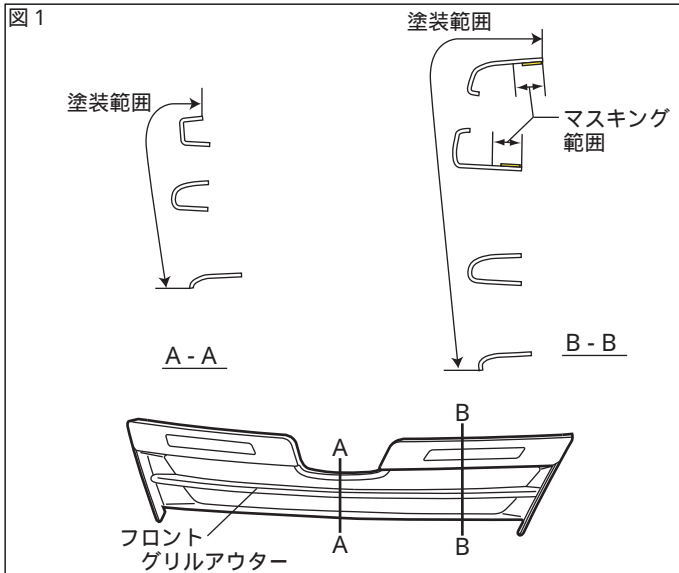

### フロントグリルアウトターの塗装

本ページの取付・取扱要領は、未塗装品の取付・取扱について示しており、図はイルミ付で記載しております。

1. 図1のようにフロントグリルアウトター を塗装する。

△注意：脱脂をする場合は、IPA又はホワイトガソリンを使用し、シリコンオフおよびシンナーは使用しないでください。  
サーフェーサーが溶ける恐れがあります。

△注意：モール貼付面、両面テープには、絶対に塗装しないでください。  
接着力が低下します。マスキングテープを貼るなどして、対応してください。

△注意：乾燥温度を70 以上に上げますと、製品に変形や割れが発生しますので乾燥温度には十分注意して下さい。強制乾燥させる場合は製品が変形しないように固定して下さい。

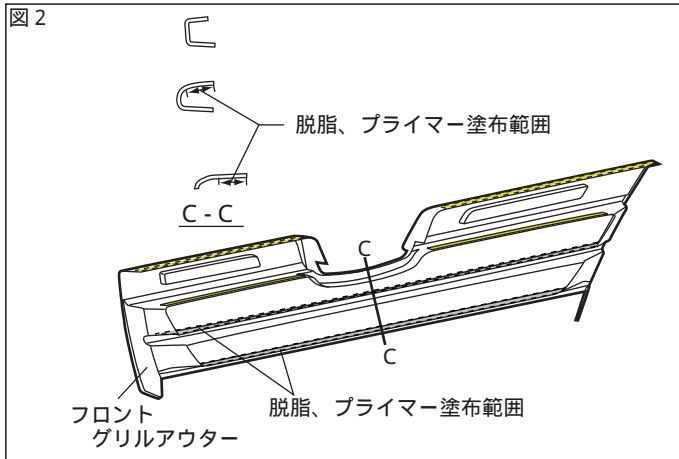

### 製品の組付け準備

1. 図2のようにフロントグリルアウトター 内側の汚れを取り除き、IPA又はホワイトガソリンで一方向にふいて脱脂し、PACプライマー を塗布する。

△注意：脱脂を行う際、上記以外の溶剤は使用しないでください。油脂分が残し、テープが剥がれる原因になります。又、プライマーのはみ出しは、シミの原因になりませんので注意してください。

👉アドバイス：脱脂、プライマー塗布後は、10分以上乾燥させてください。

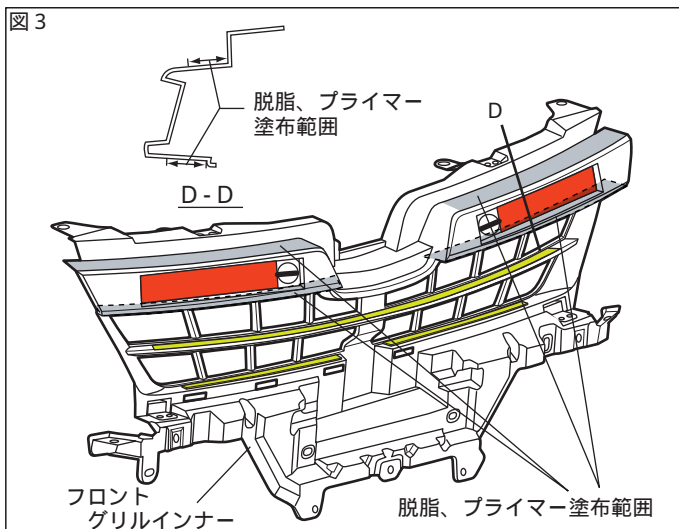

2. 図3のようにフロントグリルインナー のフロントグリルアウトター 取付部の汚れを取り除き、IPA又はホワイトガソリンで一方向にふいて脱脂する。

△注意：脱脂を行う際はIPA又はホワイトガソリンを使用し、パーツクリーナーは使用しないでください。油脂分が残し、テープが剥がれる原因になります。

図4

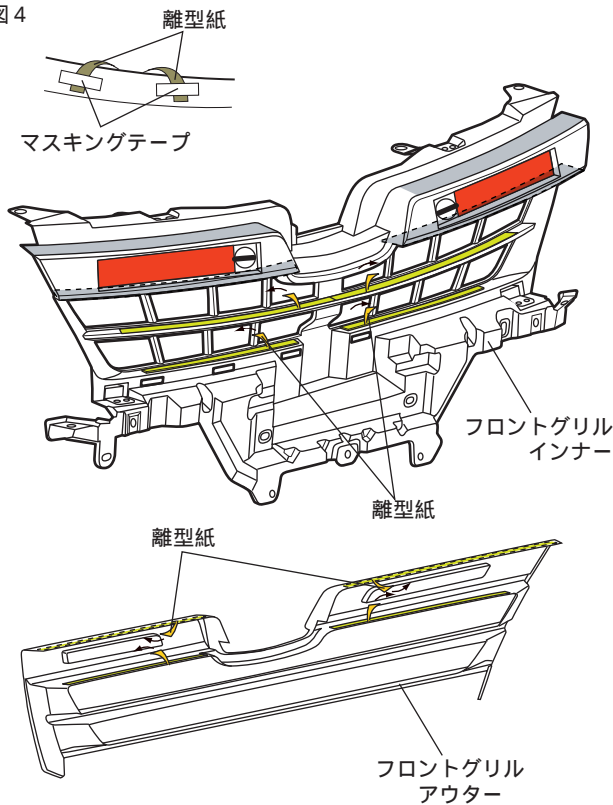

3.フロントグリルインナー の両面テープの離型紙を、図4のように中央から外側に約30mm剥がし、マスキングテープ等で開口の外側に貼付ける。(左右各2箇所)

4.フロントグリルアウター の両面テープの離型紙を、図5のように中央から外側に約30mm剥がし、マスキングテープ等で表側に貼付ける。(左右各2箇所)

△注意：両面テープの離型紙をすべて剥がしてしまうと、正しい取付位置に取付けが出来なくなります。

図5

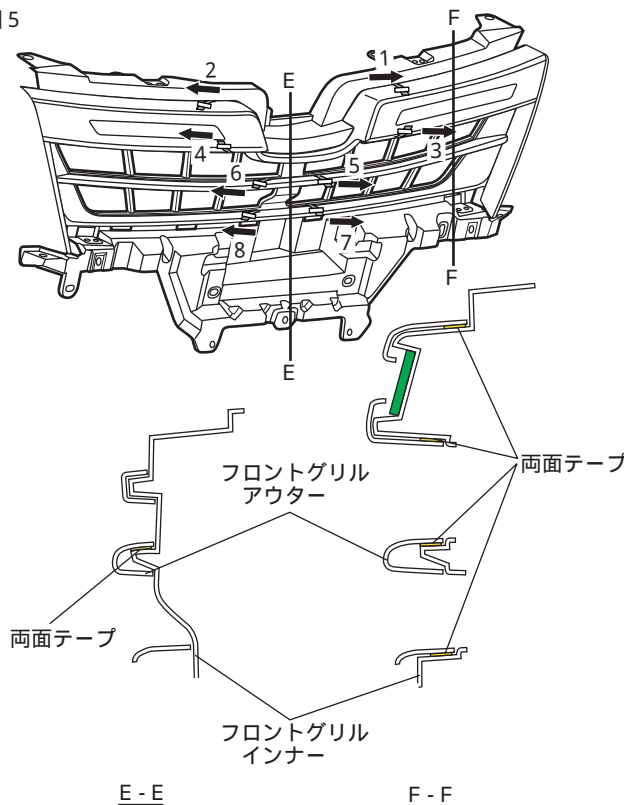

### 製品の組付け

本ページの取付・取扱要領は、未塗装品の取付・取扱について示しており、図はイルミ付で記載しております。

1.図5の断面図を参考にフロントグリルアウター をフロントグリルインナー にかぶせる。

2.フロントグリルアウター とフロントグリルインナー の隙間が均等になるように位置を出し、両面テープの離型紙(8箇所)を左図番号順に剥がしながら貼付け、確実に圧着する。  
{49N(5kgf)以上}

△警告：両面テープは十分に圧着して下さい。圧着が不十分な場合は、浮き剥れの原因となる事があります。

△注意：両面テープの接着力を最大限に発揮させる為、貼付作業前に両面テープ部及び取付部をドライヤー等で約40 程度に暖めて下さい。

△注意：センター部の両面テープの離型紙を剥がす際、離型紙を切らない様にしてください。

△注意：両面テープの離型紙を指示した順に剥がさなかった場合、隙が発生する恐れがあります。

△注意：両面テープ接着後24時間以内は洗車しないでください。

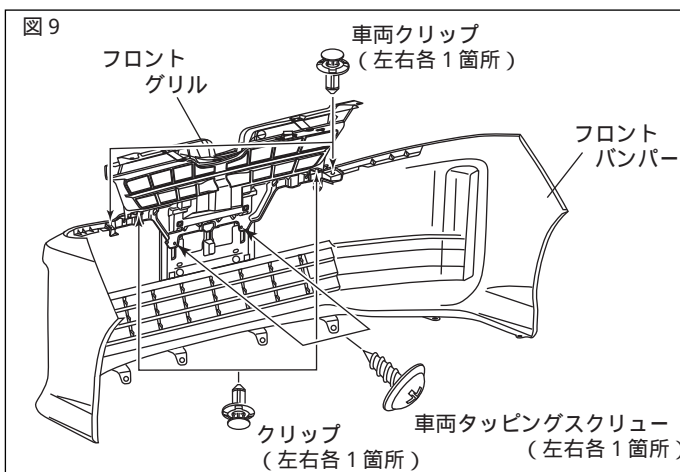
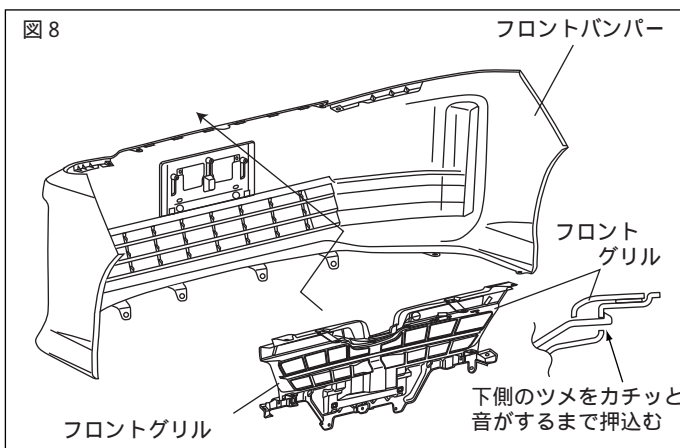
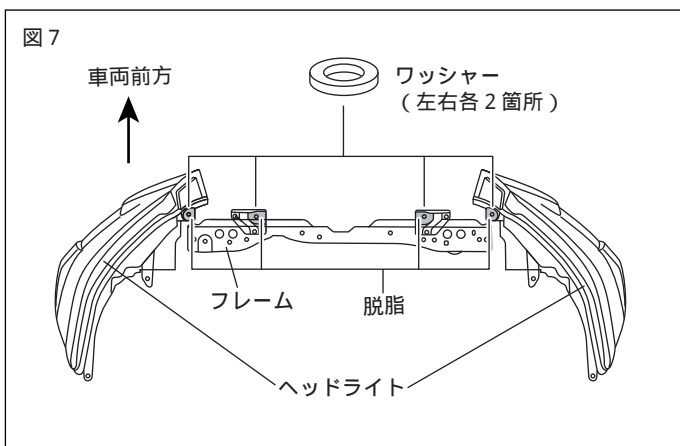
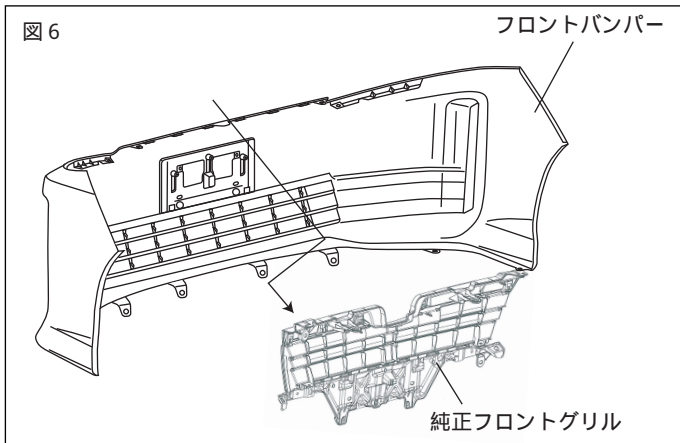

## 取付準備

1. 車両修理書に従い、フロントバンパーを取外す。

⚠注意：取外した車両ボルトとクリップは、再使用しますので、無くさない様に必ず保管してください。

2. 車両修理書に従い、純正フロントグリルを取外す。

⚠注意：取外した車両ボルトとクリップは、再使用しますので、無くさない様に必ず保管してください。

3. 図7のように純正フロントグリル上部が止まっていた車両フレーム、ヘッドライトを汚れを取り除き、IPA又はホワイトガソリンで一方向にふいて脱脂する。

(左右各2箇所)

⚠注意：脱脂を行う際はIPA又はホワイトガソリンを使用し、パーツクリーナーは使用しないでください。油脂分が残り、テープが剥がれる原因になります。

4. 脱脂した箇所にラバーワッシャーを貼り付ける。

(左右各2箇所)

## 取付要領

1. 図8の断面図のようにフロントバンパーにフロントグリル 下側のツメを差し込む。

(左右各3箇所)

⚠注意：下側のツメはカチッと音がするまで確実に押込んでください。

2. 図9のように車両タッピングスクリュー、車両クリップ、クリップでフロントグリルとフロントバンパーを組付ける。

(車両クリップ左右各1箇所)

(車両タッピングスクリュー左右各1箇所)

(クリップ 左右各1箇所)

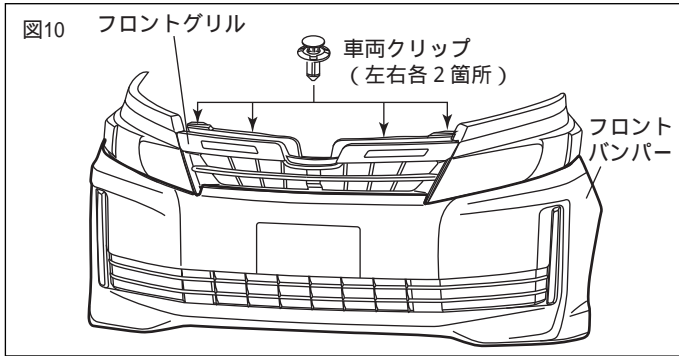

イルミ無

以下の 3. ~ 5.の作業を行ってください。

イルミ付

以下のハーネスの配策を行った後で 3. ~ 5.の作業を行ってください。

- 3.車両にフロントバンパーを復元する。
- 4.図10のようにフロントグリル 上側を車両クリップで固定する。
- 5.車両修理書に従い、フロントバンパーを取り付ける。

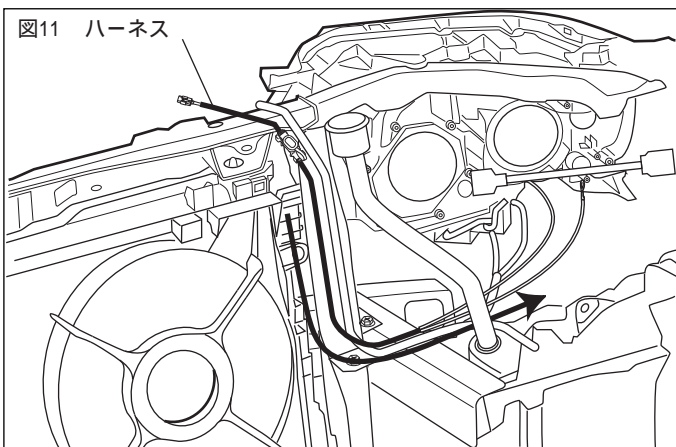

## ハーネスの配策

- 1.バッテリーの⊖端子を取外してください。
- 2.図を参考にハーネス を車両配線に沿ってラジエター側からウォッシャータンク側に引き廻してください。

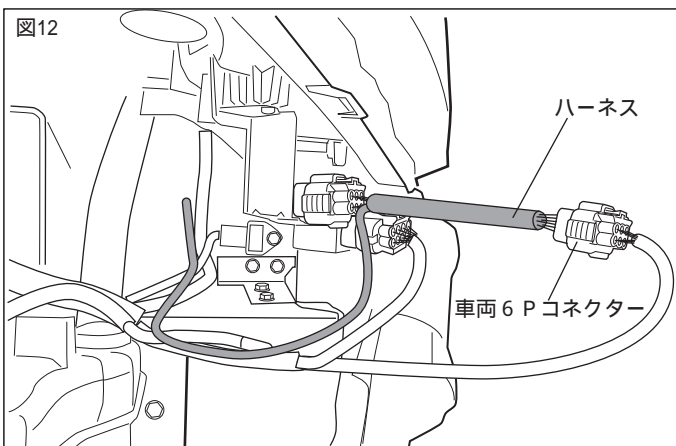

- 3.ヘッドランプ下部の6 Pコネクターを外しハーネス の6 Pオス、メスコネクター部を車両のコネクターに吻合させる。

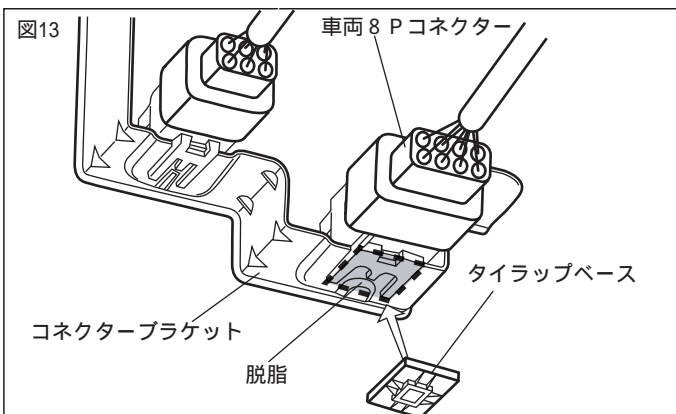

- 4.ヘッドランプ下部の8 Pコネクターの取付けブラケットの裏側(破線部)に脱脂後、タイラップベース を貼り付ける。

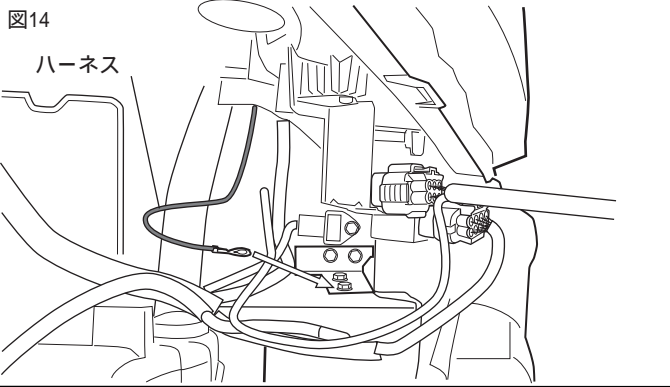

5. ハーネス の丸型端子をボディアースに取り付ける。

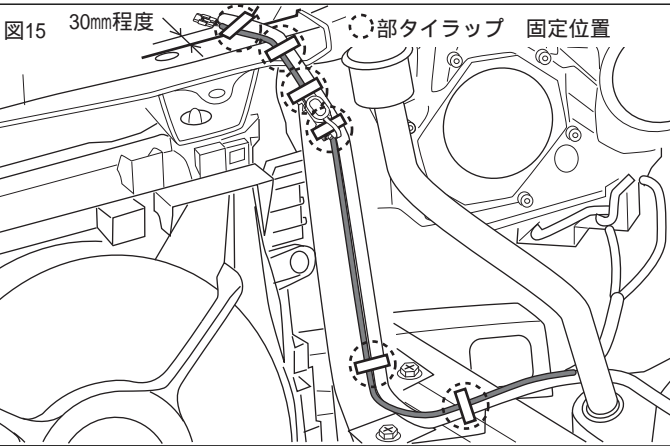

6. 左図を参考にしハーネス の2 Pコネクタがラジエタ - サポートより30mm程度出る位置に合わせ指示部を車両ハーネスへタイラップ で固定する。

△注意

・ヒューズ部への固定はヒューズの溝の部分に掛かるようにしてください。

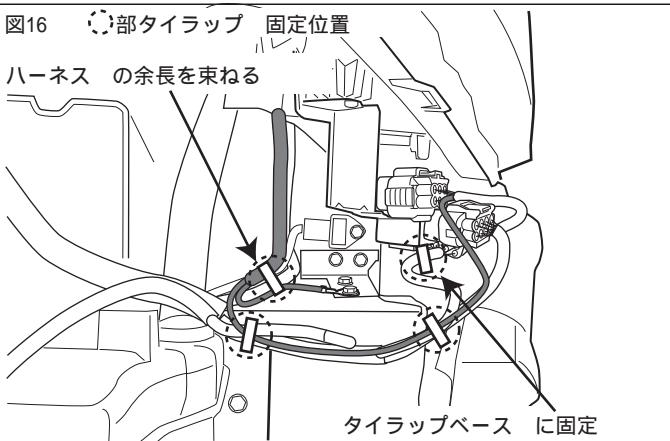

7. 左図を参考にハーネス を車両ハーネスとタイラップベース にタイラップ で固定、及び余長処理をする。

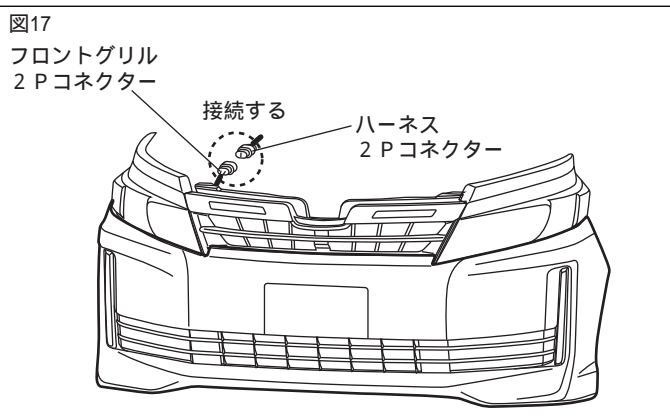

8. ハーネス の2 Pコネクタとグリルの2 Pコネクタを接続する。

9. バッテリーの⊖端子を取付け I GスイッチをONにしてグリルの点灯確認を行ってください。

以上の作業が終了したらP6の作業を行い車両を復元してください。

取付完了後の点検・注意事項

1. フロントグリルがスクリュー・クリップにて、車両に確実に取付けられているか点検する。
2. フロントグリル及び車両部品に傷を付けていないか点検する。
3. 製品全周に渡り、浮き、剥がれの無い事を確認する。