



MS300-28002 ドアスタビライザーブレース 取付・取扱要領書

この度はTRDドアスタビライザーブレースをお買い上げいただきありがとうございます。
本書には上記商品の取付け、取扱いの要領について記載してあります。
取付け前に必ずお読みのうえ、正しい取付け、取扱いを実施してください。
なお、本書は必ずお客様にお渡しください。

★ 本商品は未登録車への取付けは出来ません。取付けは車両登録後に行ってください。

■ 品番・適合車種

品番	適合	型式	年式	備考
MS300-28002	ノア/ヴォクシー エスクァイア	ZRR8#G	'14.01～	ガソリン車用 4WD 含む
		ZRR8#W		

※本製品は、TRD ドアスタビライザー (MS304-00001) との同時装着が必須となります。

■ 構成部品



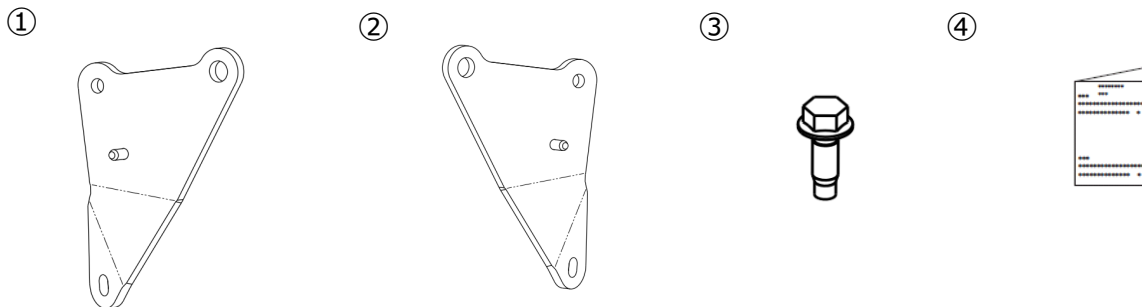

	部品名	数量	備考
①	リヤサスペンションUPRブレース RH	1	
②	リヤサスペンションUPRブレース LH	1	
③	フランジボルト	6	M8X1.25 L30
④	取付・取扱要領書 (本書)	1	本書は大切に保管してください

※確認：本商品が到着後、すぐに本体に破損が無いこと、付属品が全てそろっていることを確認してください。





■ 構成部品図









■ 取付け、取扱い上のご注意

 警告	この内容に従わず、誤った取付け、取扱いを行うと人が死亡したり、重傷等を負う可能性がある内容について書かれています。
 注意	この内容に従わず、誤った取付け、取扱いを行うと人が傷害を負ったり物的損害に結びつく可能性がある内容について書かれています。
	絶対にしてはいけない行為
	必ずおまもりいただくこと





警告

-  本商品を適合車種以外には使用しないでください。破損や故障により重大事故を招く場合があります。
-  エンジンルーム、マフラーの近くに作業が及ぶ場合、冷めている事を確認して作業を行ってください。熱いままで作業を行うと火傷や思わぬケガの原因になる場合があります。
-  車両より取外したボルト・ナット類を再使用する場合は、サビや劣化を点検して不具合がある場合は必ず新品部品と交換してください。
-  取付けの際は、該当車両の修理書に従い、規定トルクにてボルト・ナット類を確実に締付けてください。締付け不足があると徐々に緩みが発生し、脱落等の重大な事故の原因となる場合があります。

注意

-  本商品の取付け、交換作業は必ずトヨタの販売店もしくは自動車整備工場で行ってください。
-  本商品の取付け、交換は該当車両の修理書（トヨタ自動車(株)発行）に従い、本書の注意事項をまもり作業を行ってください。
-  本商品を工具でつかんだり、落下させるような乱暴な扱いはしないでください。キズや衝撃により破損や事故の原因となる場合があります。
-  部品の取付け、交換の締付け作業時にインパクトレンチは絶対に使用しないでください。破損や事故の原因となる場合があります。
-  取付け、修理、交換の際は、トルクレンチを使用して規定トルクを厳守してください。破損や事故の原因となる場合がありますので、十分に注意して作業を行ってください。
-  装着後は、該当車両の修理書に従いヘッドライト光軸等、各種の再設定・調整・確認を実施してください。

■ 安全にお使い頂くために

-  購入後の改造は重大な事故や故障を招く危険性がありますので、絶対に行わないでください。
-  本商品は舗装路での走行を想定しています。悪路などを走行する際は安全な速度で走行してください。
-  本商品を装着後に衝突等の強い衝撃を受けた場合、取付け部位や本体に変形・破損・故障が生じる場合がありますので直ちに使用を中止してトヨタの販売店や自動車整備工場にて点検を受けてください。
-  走行中に異常な振動や異音を感じたら直ちに安全な場所に停車して、トヨタの販売店や自動車整備工場にご連絡ください。そのまま走行を続けると重大な事故や破損の原因となる場合があります。

◆本商品は1年・20,000 kmの保証を実施いたします。(1年または20,000 km走行時点のいずれか早い方まで)
 ※保証の詳細はTRDパーツカタログサイト<<http://www.trdparts.jp/>>「保証について」をご覧ください。

走行や取扱いにより発生した外的要因が原因の不具合や、それにより車両本体等への損傷が発生した場合のクレームには応じかねます。

■ 目次

1. 表紙、適合表、構成部品表、構成部品図	1
2. 取付け・取扱い上のご注意	2
3. 目次、取付けに必要な工具、取付け構成図	3
4. 取付け要領	4~5
5. 取付け完了後の点検・注意事項	5
6. 締付トルク表	5

■ 取付けに必要な工具・保護具・消耗品

- ・ 一般工具
- ・ トルクレンチ

■ 取付け構成図

リヤフロア下面図

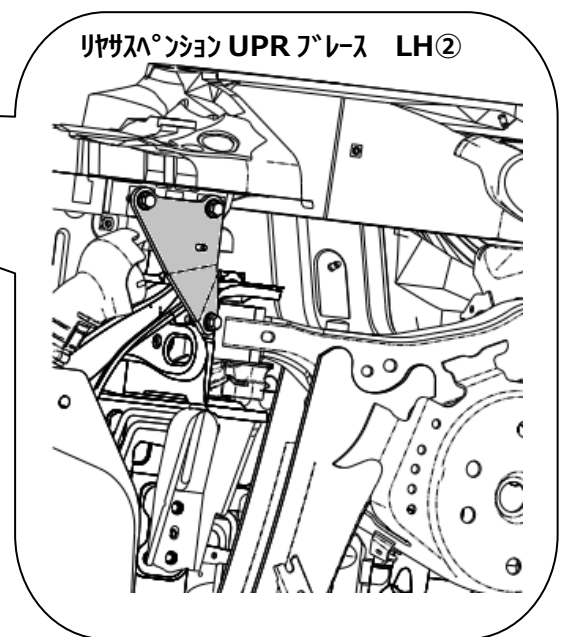
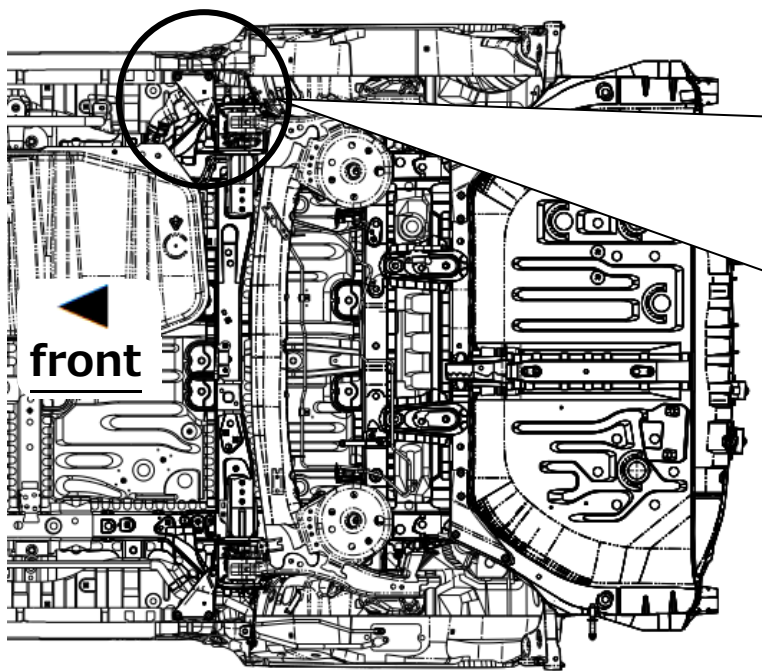

■ ドアスタビライザーブレースの取付け要領

* 該当車両の修理書(トヨタ自動車^株発行)に従い、本書の注意事項をまもって作業してください。

※本取付・取扱要領書は、主にLHを示しております。RHも同様に行ってください。

□ ドアスタビライザーブレースの取付け準備

(1) 該当車両の修理書に従い、車両部品のリヤサスペンション UPR ブレースを取外す。

図1 リヤフロア左下面図

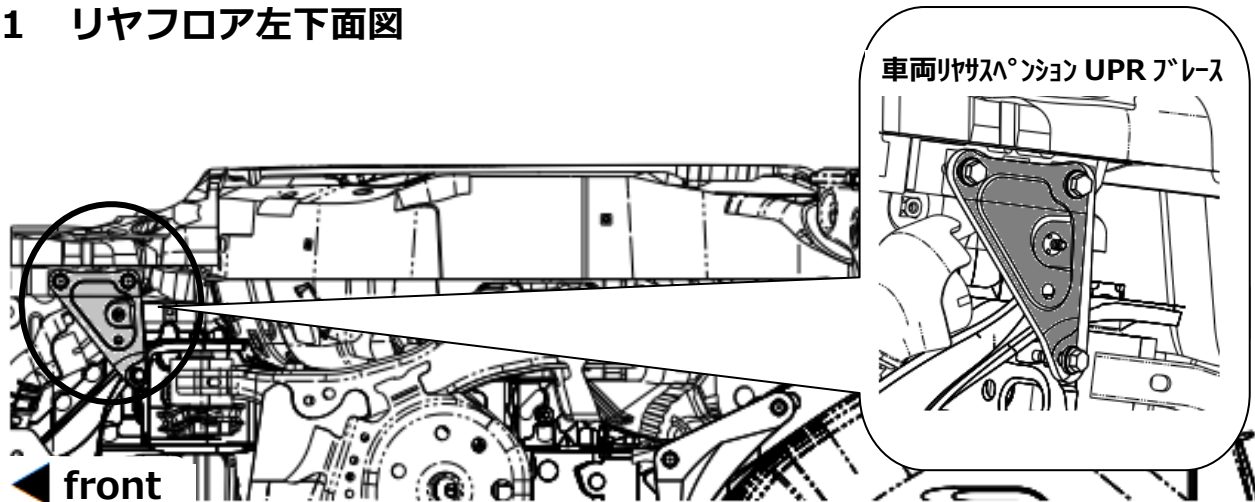

注意

アンダーカバーの取付けナット 2 個は再使用します。
車両部品のリヤサスペンション UPR ブレースと取付けボルト 6 本は再使用しません。

(2) 図2のように、車両部品を外した箇所に、リヤサスペンション UPR ブレース LH②を
フランジボルト③を使用して取付けて、仮締めする。

【左右各 3 本】

図2 リヤフロア左下面図

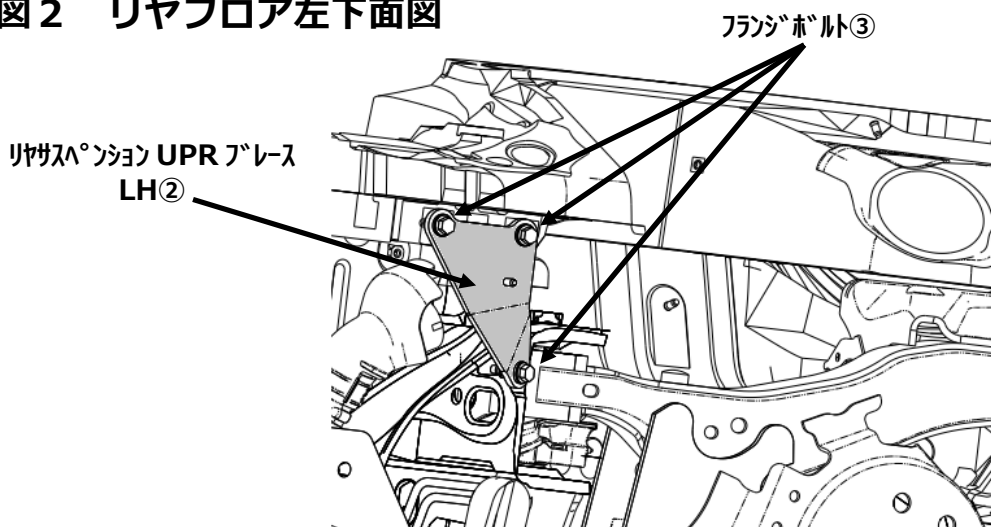

注意

リヤサスペンション UPR ブレースを取付けの際に、インパクトレンチは絶対に
使用しないでください。

- (3) 車両を接地状態（1G）にして、図3のように仮締めしたフランジボルト③を規定トルクで本締めする。
【左右各3本】

図3 リヤフロア左下面図

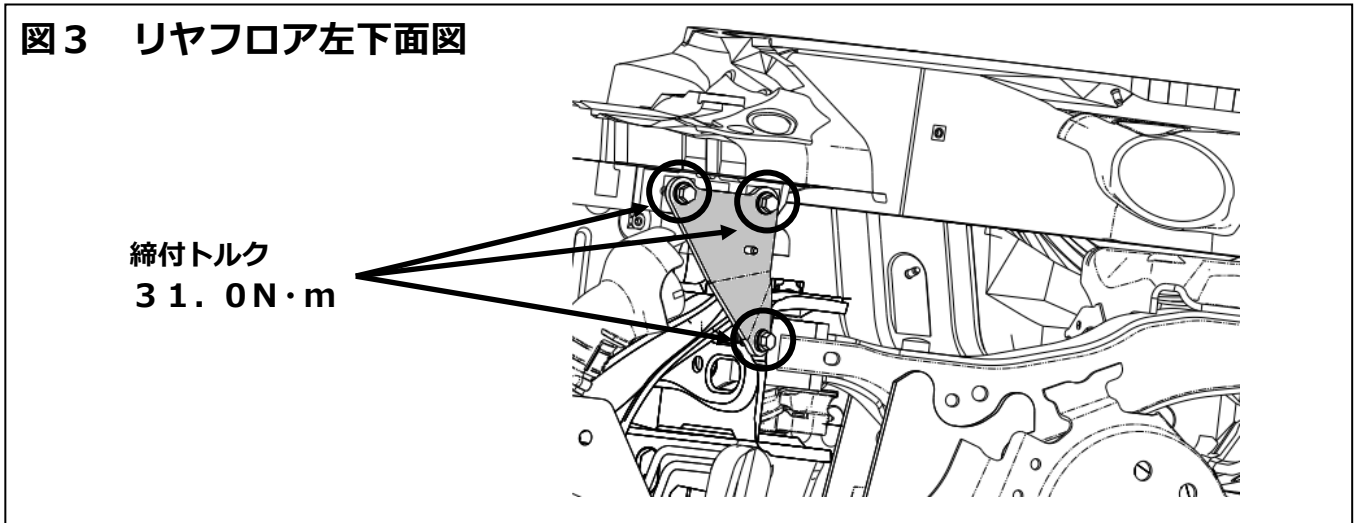

- (4) 該当車両の修理書に従い、取外した車両部品を復元する。

■ 取付け完了後の点検・注意事項

- ・ 組付けに伴い、脱着したボルトやクリップ等が車両に確実に取り付けられていることを確認する。
- ・ 製品の取付け部が、確実に規定トルクで締め付けられていることを確認する。
- ・ 各部の取付け部、及び周辺に干渉が無いことを確認する。
- ・ 取付け後、数キロ走行し異音等が無いことを確認する。
- ・ 定期点検時等に、各部の緩みが無いことを点検する。

◆ 締付トルク表

取付け部位	フランジボルト③	締付トルク	
リヤパニョン UPR ブレース①②(左右各3本)	M8×1.25 L30	31.0 N·m	