



MS313-48013/14

リヤフォグガーニッシュ

取付・取扱要領書

この度はTRDリヤフォグガーニッシュをお買い上げ頂き誠に有難うございます。
 本書は上記TRDリヤフォグガーニッシュの取付け、取扱いについての要領と注意を記載してあります。
 取付け前に必ずお読み頂き、正しい取付け、取扱いを実施してください。
 なお、本書の取扱い上のご注意（ご使用になるお客様へ）は必ずお客様にお渡しください。

● 本商品は未登録車への取付けは出来ません、取付けは車両登録後に行ってください。

■ 品番・適合車種

品番	塗装色	備考
MS313-48013	ブラック (202)	ハリアー '17/06～
MS313-48014	グレーメタリック (1D2)	

・最新の適合情報は TRD カタログサイトをご覧ください。 <http://www.trdparts.jp/>

■ 構成部品

No.	品名	個数	備考
①	リヤフォグガーニッシュ	1	
②	クッション	1	
③	取付・取扱要領書	1	本書

※確認・本商品が到着後、すぐに本体に破損がないこと、付属品が全てそろっていることを確認してください。

①



②

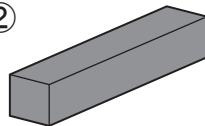

③



取付け上のご注意（取付け作業の方へ）

作業を行なう前に必ずお読みになり、安全で確実な取付け作業を行ってください。



警告

この内容に従わず、誤った取付け・取扱いを行うと生命の危険または、重傷等を負う可能性がある内容について記載しています。



注意

注意事項を守らないで、誤った取付け・取扱いを行うと事故につながったり、ケガをしたり、車両を損傷する等の恐れがある事を記載しています。



アドバイス

スピーディに作業していただく上で知っておいていただきたいことを記載しています。

⊗ やってはいけないこと

❗ 必ず行っていただくこと

⚠ 警告

⊗ 本商品への改造・加工、及び適合車種以外への装着は、重大な事故を招く恐れがありますので絶対に行わないでください。

❗ 本商品の取付け・交換は、該当車両の修理書(トヨタ自動車(株)発行)に従い、本書の注意事項をまもり作業を行ってください。

⚠ 注意

❗ 本商品を取付け前に、本体・構成部品がすべて揃っていること、損傷や不具合がないことを確認してください。取付け後に発覚した損傷や不具合のクレームには、対応できない場合があります。

❗ 本商品の取付けは、キズ付き防止のため保護シートの上で取扱いを行ない、同時に取付け部位を保護材にて養生した上で作業を行ってください。取付け作業時のキズ付きや破損に十分に注意してください。

脱脂作業について（別紙の脱脂作業要領も参考にしてください。）

❗ 脱脂作業を行う際は、清潔なウエスを使用して、ホワイトガソリン、イソプロピルアルコール(IPA)または、「(株)タクティー取扱いのシリコンオフ」を使用して確実な脱脂を行なってください。指定以外のシリコンオフは使用しないでください。

❗ 脱脂作業にボディコーティング等の下地処理剤や、パーツクリーナー、ブレーキクリーナーなどの溶剤は絶対に使用しないでください。正しく脱脂出来ず浮き、剥がれの原因となります。

両面テープについて

❗ 脱脂作業を怠ると両面テープを接着しても剥がれます。

❗ 両面テープは一度貼り付けてから剥がしますと、接着力は低下しますので再貼り付けはできません。

❗ 本商品の両面テープは、環境温度が20℃以下の低温時には接着能力が著しく低下します。温度が足りないと両面テープが剥がれます。

❗ 両面テープの圧着は49N (5Kgf)以上(車両が軽く揺れる程度)で確実に行ってください。圧着が足りないと両面テープが剥がれます。

⊗ 本商品の取付け24時間は、洗車や水(水拭き含む)・雨などが、かからないようにしてください。装着後の注意事項を守らなかった場合、製品の浮き、剥がれの原因となります。

取付けが終わったら

❗ 取付け後、本商品と車両との干渉が無いことを確認してください。

❗ 作業にバッテリーのマイナス端子を外した場合は、作業終了後にシステム設定・確認を行ってください。

⚠ 注意

本製品は、トヨタ純正LEDリヤフォグランプ装着車両にTRDリヤバンパースポイラー（MS313-48011/12）を装着する際に必要な部品です。
リヤバンパースポイラーを取付ける前に必ず本製品の取付・取扱要領書を参照してください。

■ 目次

1. 表紙、適合表、構成部品表、構成部品図 1
2. 取付け・取扱いご注意（作業者様へ） 2
3. 目次、取付けに必要な工具・保護具・消耗品、取付構成図 3
4. 取付け要領 4～5
5. 取付け後の確認・点検 5

■ 取付けに必要な工具・保護具・消耗品

- ・エアソー・カッター・保護メガネ
- ・軍手・保護シート・保護テープ・マスキングテープ
- ・ホワイトガソリン又はイソプロピルアルコール（IPA）・清潔なウエス

■ 取付構成図

図1 裏面視



□リヤフォグガーニッシュ取付準備

1. 図1のようにリアバンパースポイラー裏面のケガキ線に沿ってエアソー、カッター等の加工工具で切除加工する。

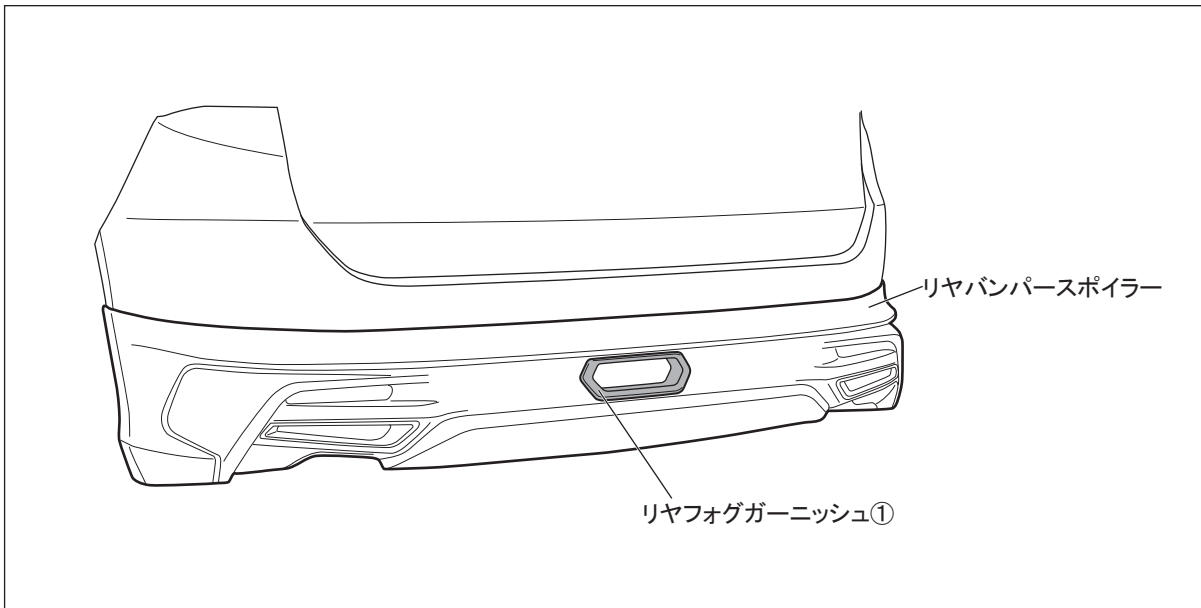
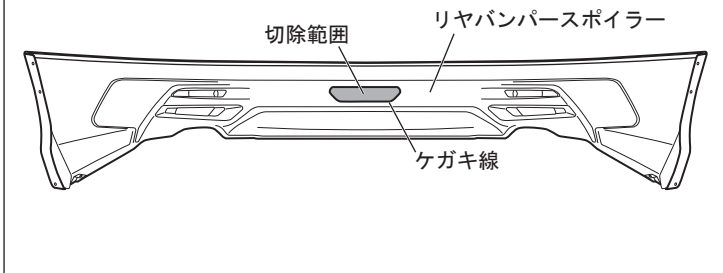
△注意：リアバンパースポイラー切除加工の際は、塗装面に傷がつかないように加工を行ってください。

△注意：作業時は保護メガネを着用してください。

2. 穴周囲のバリを除去する。

△注意：バリを取り除く時には、穴径が大きくなるように注意してヤスリ等で取り除いてください。

図2 裏面視

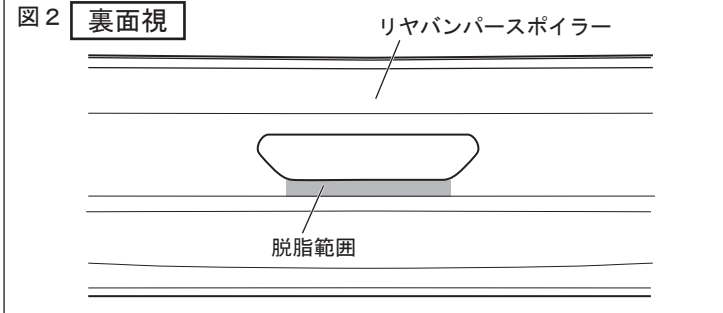

3. 図2のようにリアバンパースポイラー裏側のクッション②貼付け部の汚れを取り除き、IPA又はホワイトガソリンで一方方向に拭いて脱脂する。

👉アドバイス：脱脂作業を行う際は、換気に注意して、火気を近づけないよう注意してください。

図3 裏面視

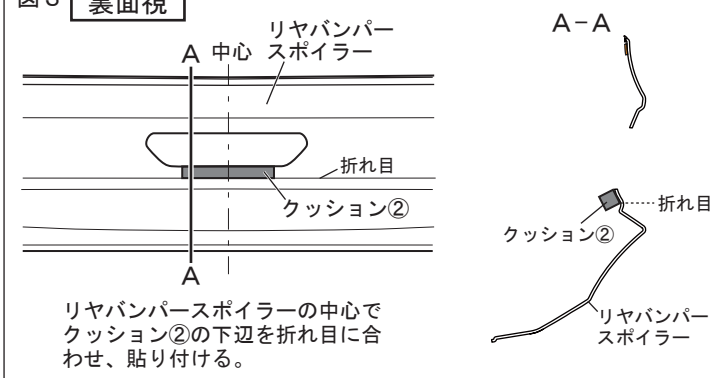

4. 図3のようにリアバンパースポイラー裏側にクッション②の両面テープの離型紙を剥がして貼付け圧着する。

△注意：両面テープの接着力を最大限に発揮させる為、貼付け作業前に両面テープ部及び車両の貼付け部をドライヤー等で約40℃程度に温めてください。

図4

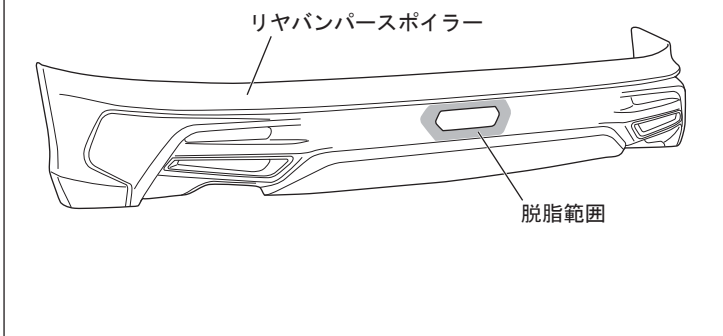

5. 図4のようにリヤフォグガーニッシュ①貼付け部の汚れを取り除き、IPA又はホワイトガソリンで一方方向に拭いて脱脂する。

△注意：脱脂を行う際、上記以外の溶剤は使用しないでください。油脂分が残り、テープが剥がれる原因になります。

👉アドバイス：脱脂後は、十分に乾燥させてください。

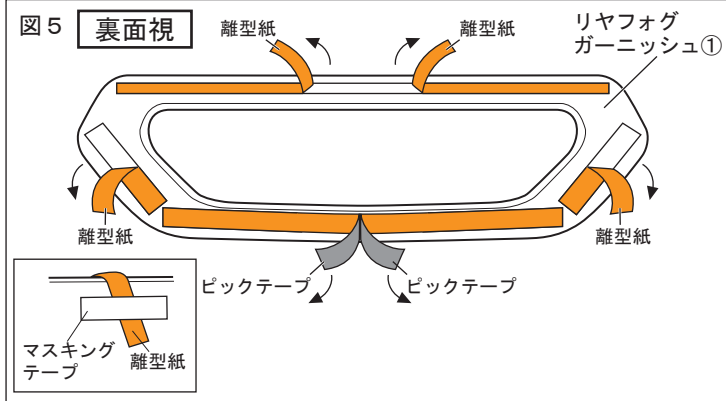

6. 図5のようにリヤフォグガーニッシュ①の両面テープの離型紙（一部ピックアップテープ）を約30mm剥がし、マスキングテープ等で表側に貼付ける。（6箇所）

△注意：両面テープの接着力を最大限に発揮させる為、貼付け作業前に両面テープ部及び車両の貼付け部をドライヤー等で約40℃程度に温めてください。

7. リヤバンパースポイラーをリヤバンパーに取付ける。

👉アドバイス：リヤバンパースポイラー付属の取付・取扱要領書を参照し、取付手順に沿って作業ください。

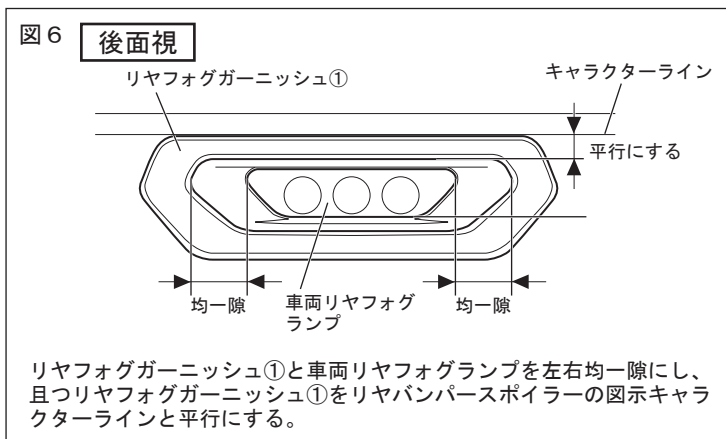

□リヤフォグガーニッシュ取付要領

1. 図6のようにリヤフォグガーニッシュ①をリヤバンパースポイラーに合わせて取付け位置及び各部の相合いを確認する。

2. 図7のように両面テープの離型紙を矢印の方向へ番号順に剥がしながら貼付け圧着する。

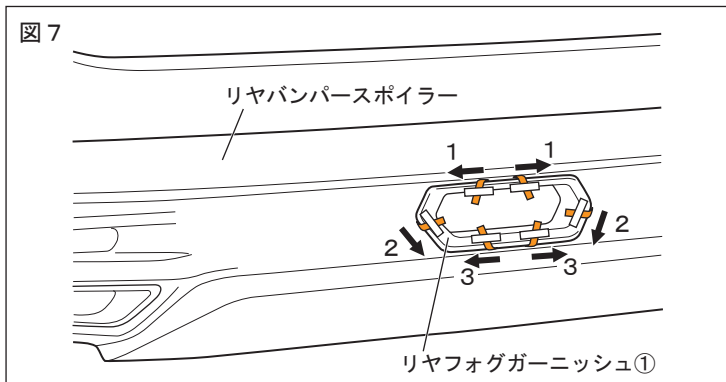

△注意：両面テープの離型紙を指示した順に剥がさなかった場合、隙が発生する恐れがあります。

👉アドバイス 両面テープの接着力は安定するまで3～5時間程度必要です。製品の取付け後は、最低3時間程度、強い振動や風圧（車両の移動を含む）が、掛からないようにオープンタイム（静止時間）お取りください。

⚠警告 両面テープは十分に圧着してください。圧着が不十分な場合、浮き・剥がれ等の症状が発生し脱落などの重大な不具合が発生する可能性があります。両面テープ接着後、24時間以内は雨・洗車等で接着部に水が掛からないようにしてください。接着力が低下し、剥がれ・脱落等が発生する可能性があります。

■取付完了後の点検・注意事項

1. 製品全周に渡り、浮き・剥がれ等、無いことを確認する。
2. 車両及びリヤフォグガーニッシュ廻りに傷が付いていないことを確認する。