



MS320-12010・MS320-12011

MS320-12012

フロントグリル

取付・取扱要領書

この度はカローラアクシオ・フィールダー用TRDフロントグリルをお買い上げ頂き誠に有難うございます。
本書は上記TRDフロントグリルの取付け、取扱いについての要領と注意を記載してあります。
取付け前に必ずお読み頂き、正しい取付け、取扱いを実施してください。
なお、本書は必ずお客様にお渡しください。

本商品は未登録車への取付けは出来ません、取付けは車両登録後に行ってください。

品番・適合一覧表

品番	塗装色	備考
MS320-12010	ガンメタ	加-ラ アクシオ 加-ラ フィールダー 全適合 '15.03~
MS320-12011-A1	ホワイトパールクリスタルシャイン(070)	
MS320-12011-C0	ブラック(209)	
MS320-12012-NP	未塗装品(プライマー処理品)	

構成部品一覧表

品名	品番	個数	備考
フロントグリル		1	
ラバーワッシャー		2	
取付・取扱要領書		1	本書

以下、MS320-12012-NP(未塗装品セット)のみに同梱

品名	品番	個数	備考
クッション		1	

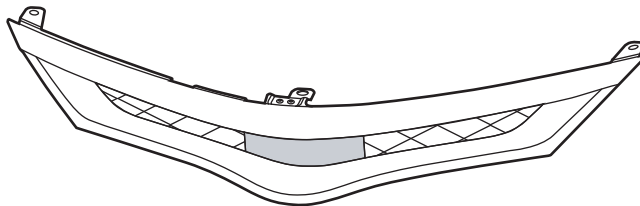

以下、MS320-12012-NP(未塗装品セット)のみに同梱





トヨタ テクノクラブ株式会社



















〒222-0002 横浜市港北区新綱町800番地 TEL.(045)540-2121 FAX.(045)540-2122

取付・取扱上の注意

この取付・取扱要領書では安全にご使用いただく為に、特にお守り頂きたいことなどを、次のマークで表示しています。

 警告	この内容に従わず、誤った取付け、取扱いを行うと、人が死亡したり、重傷等を負う可能性がある内容について書かれています。
 注意	この内容に従わず、誤った取付け、取扱いを行うと、人が障害を負ったり、製品等の物的損害に結びつく可能性がある内容について書かれています。
 アドバイス	スピーディーに作業していただく上で知っておいていただきたいことを記載しています。

確認 本商品が到着後、すぐに本体に破損が無いこと、付属品が全て揃っていることを確認してください。

-  **警告** 取付作業は、必ず平坦な場所でエンジンを切り、サイドブレーキがかかっていることを確認後行ってください。不安定な場所での作業や、車両が動く状態での作業は重大な事故原因となります。
-  **警告** エンジンルームやマフラー等の付近で作業を行う場合、ヤケド等の重大な怪我に注意してください。
-  **警告** 本商品への改造・加工、適合車種以外への装着は絶対に行わないでください。破損や事故の原因となります。
-  **警告** 取付け後、本商品と他の部品とが干渉していないかを確認してください。干渉している場合は、本商品を購入した販売店にご相談ください。そのまま走行すると破損や故障の原因となります。
-  **警告** 本商品装着後に、衝突等の強い衝撃を受けた場合、取付部分や本体に変形や破損、故障を生じる場合がありますので、直ちにご使用を中止し、整備工場にて点検を受けてください。
-  **警告** 走行中に異常な振動や異音等を感じたら直ちに安全な場所に停車し、整備工場にて点検を受けてください。そのまま走行を続けると、車両の破損や事故の原因となります。
-  **警告** 本商品は舗装路での走行を想定して設計されています。悪路や雪道での走行は、破損の原因になりますので十分な安全速度で注意して走行してください。
-  **警告** 本商品には十分な強度・耐久性を持たせてありますが、保管条件や取扱条件、走行条件によっては破損、故障が起こる可能性があります。保管、取付作業、ご使用に際しては十分にご注意ください。
-  **注意** 本商品の交換・取付作業は必ず専門の整備工場で実施してください。
-  **注意** 本商品の取付の際は必ず該当車両の修理書（トヨタ自動車㈱発行）に従い、本書の注意事項を守って作業を行ってください。
-  **注意** 本商品は各構造基準に適合しているため、車検時も通常の検査と同様に受けられます。ただし適合車種以外に装着した場合、またはその他の部位を改造しているなどの使用状況によっては、その限りではありません。
-  **注意** 本商品の塗装・乾燥を行う際は、乾燥温度を70 以上に上げますと、製品に変形や割れが発生しますので乾燥温度には十分注意してください。強制乾燥させる場合は製品が変形しないように固定してください。
-  **注意** 脱脂する際は、ホワイトガソリン又はイソプロピルアルコールを使用し、その他の溶剤は使用しないでください。
-  **注意** 本書で指示した以外の車両部品を取り外さないでください。
-  **注意** 本商品を車両へ取付ける際は、傷付き防止のため作業前に保護シートを準備し、取付け作業は必ず保護シートの上で行ってください。また、取付け作業時には車両部品に傷を付けないように十分に注意してください。
-  **注意** 両面テープの接着力を最大限に発揮させる為、貼付作業前に両面テープ部及び取付部をドライヤー等で約40 程度に暖めてください。
-  **注意** お手入れの際には、シンナー、ガソリン等の有機溶剤は使用しないでください。変色・変形の原因となります。
-  **注意** 取付作業や走行により、車両本体、または本商品が損傷した場合のクレームには応じかねます。上記の事項と本書の装着要領を必ずお守りください。

本商品は、1年・20,000Kmの保証を実施致します。（1年または20,000Km走行時点のいずれか早い方まで）

保証の詳細はTRDパーツカタログサイト<<http://www.trdparts.jp/>>「保証について」をご覧ください。

不具合が発生した場合は、お買い上げいただいた販売店へ、早急にご連絡お願い致します。

未塗装品の取扱いについて

下記は、未塗装品(MS320-12012-NP)の塗装前、塗装後の作業を記載しています。下記要領に従い作業を行ってください。

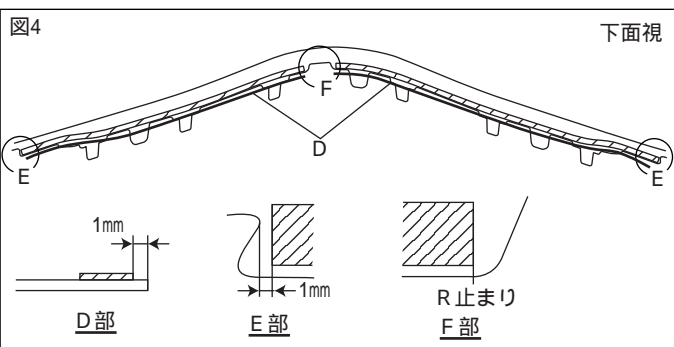
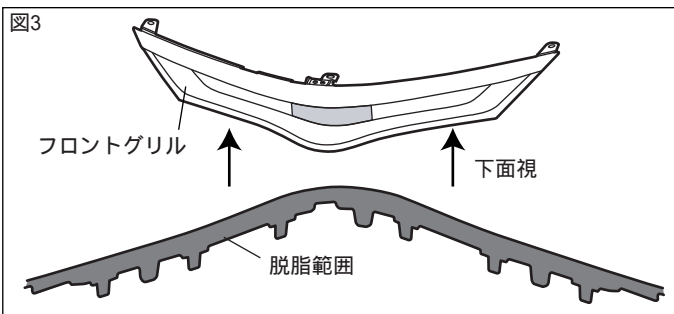
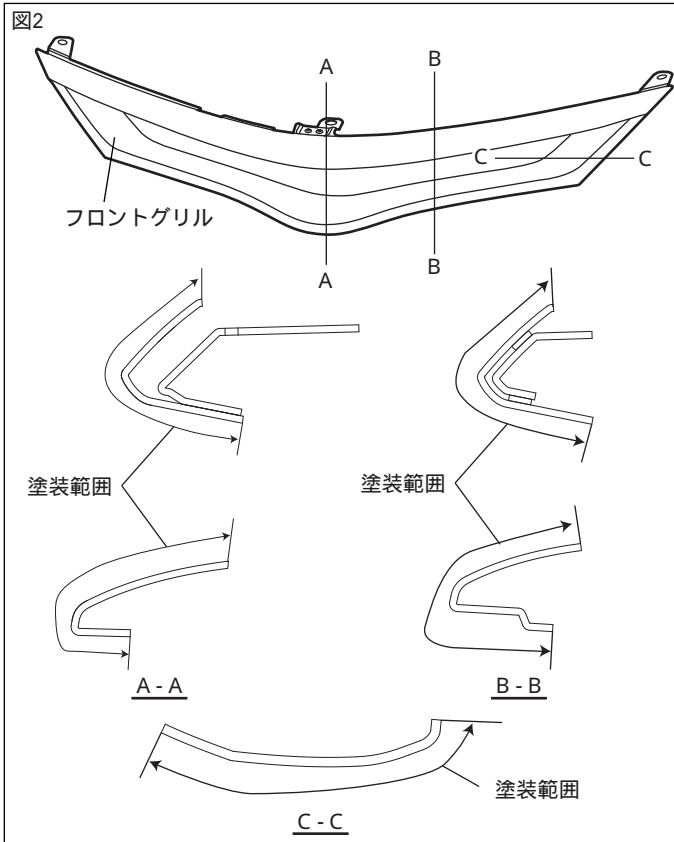
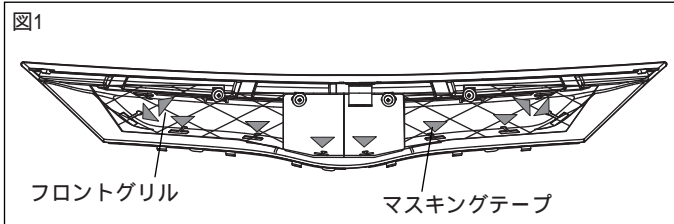

フロントグリルの塗装

1. 図1のようにフロントグリルの網の止め位置をマーカーペン等でマーキングし、網とプレートを取り外す。

2. 図2のようにフロントグリルをボディ色で塗装する。

△注意：脱脂をする場合は、ホワイトガソリン又はイソプロピルアルコール(以下IPAという)を使用し、シリコンオフおよびシンナーは使用しないでください。プライマーが溶ける恐れがあります。

△注意：乾燥温度を70以上に上げますと、製品に変形や割れが発生しますので乾燥温度には十分注意してください。強制乾燥させる場合は製品が変形しないように固定してください。

3. 図1で取外したフロントグリルの網とプレートをマーキングした位置で取り付ける。

クッションの貼り付け

1. 図3のようにフロントグリルの下面をホワイトガソリン又はIPAで一方向にふいて脱脂する。

△注意：脱脂をする場合は、上記以外の溶剤は使用しないでください。油脂分が残り、テープが剥がれる原因になります。

2. 図4のようにクッションをフロントグリルに貼り付ける。

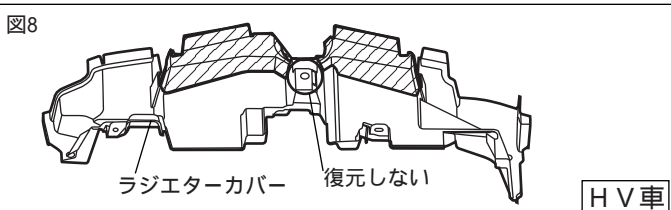
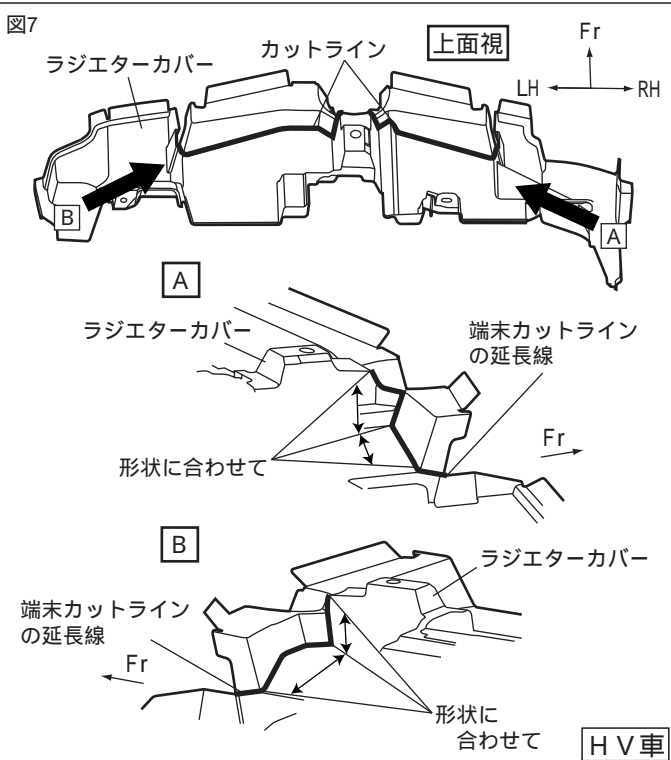
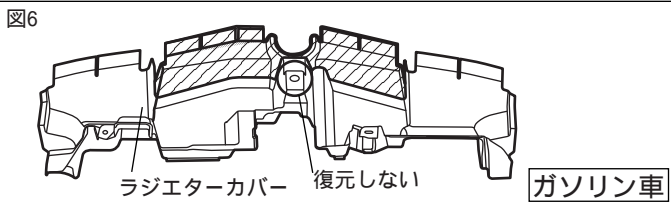
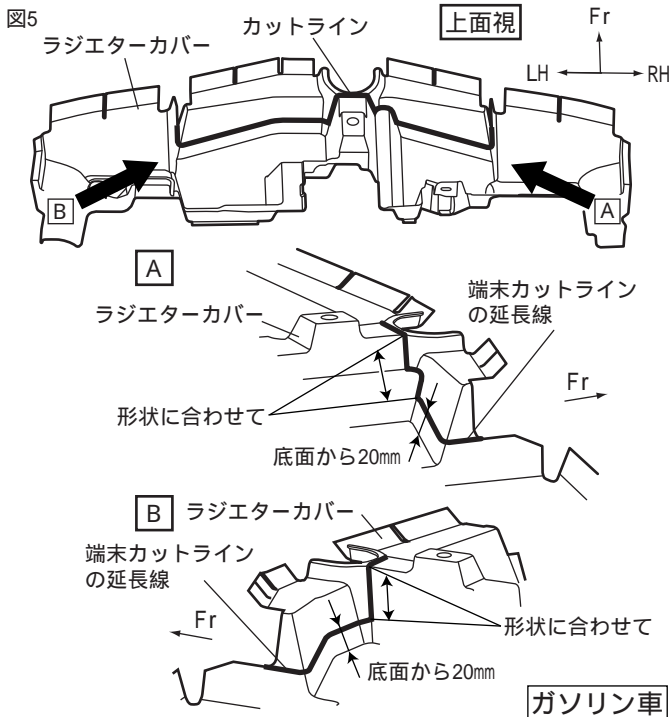

取付準備

1. 車両修理書に従い、純正フロントグリルおよびフロントバンパーを取り外す。

⚠注意：取外した車両ボルトとクリップは、再使用しますので、無くさない様に必ず保管してください。

ガソリン車

2. ラジエーターカバーを取外し、図5のようにラジエーターカバーにマスキングテープ等でマーキングをする。

3. 図6のようにラジエーターカバーのマーキング位置（斜線部）を、カッター等で切り取り、バリを取り除く。

⚠注意：カットする際に、怪我に注意してください。

4. ラジエーターカバーを車両に復元する。

⚠注意：センター部の車両クリップは復元しないでください。

HV車

2. ラジエーターカバーを取外し、図7のようにラジエーターカバーにマスキングテープ等でマーキングをする。

3. 図8のようにラジエーターカバーのマーキング位置（斜線部）を、カッター等で切り取り、バリを取り除く。

⚠注意：カットする際に、怪我に注意してください。

4. ラジエーターカバーを車両に復元する。

⚠注意：センター部の車両クリップは復元しないでください。

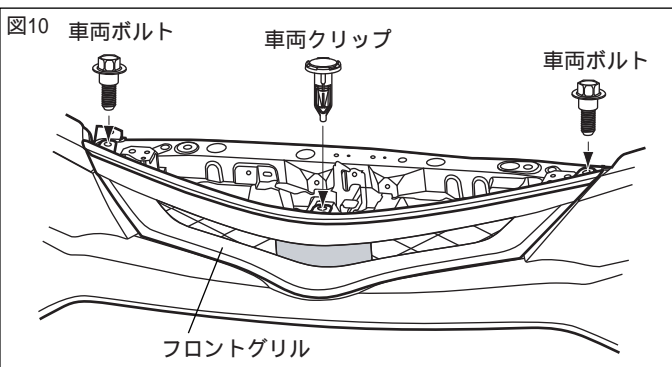
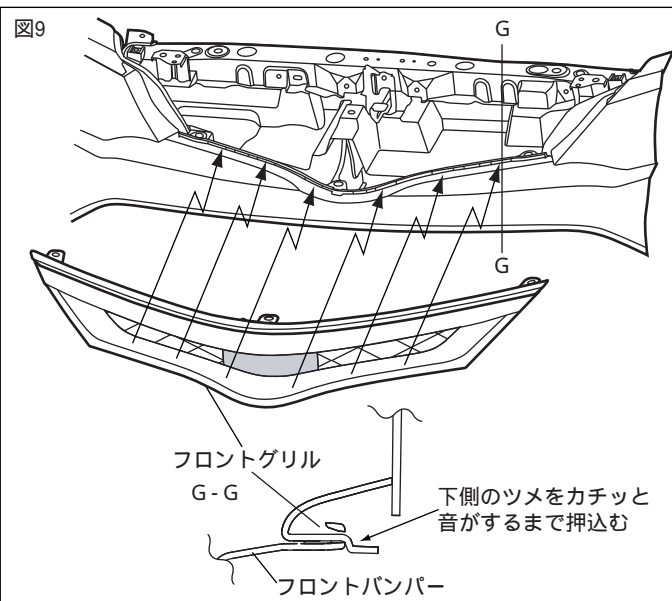
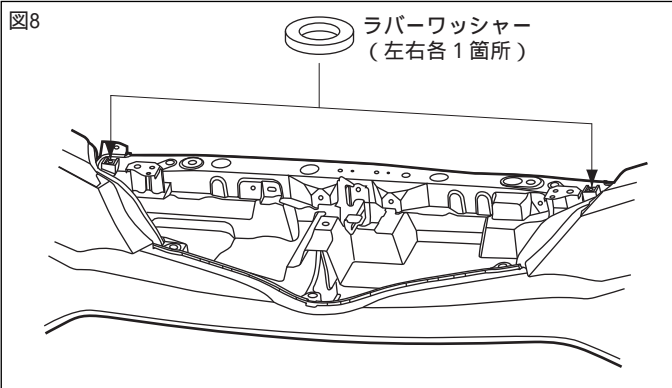
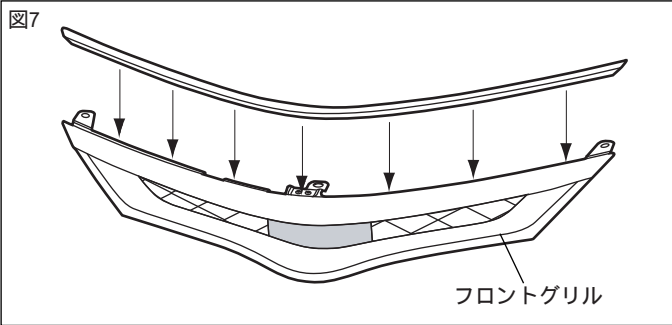

取付完了後の点検・注意事項

1. フロントグリルがボルト・クリップにて、車両に確実に取付けられているか点検する。
2. フロントグリル及び車両部品に傷を付けていないか点検する。

5. 純正フロントグリルからウェザーストリップを取外す。

6. 図7のように、フロントグリル にウェザーストリップを取付ける。

取付要領

1. ラバーワッシャー 取付部の清掃を行い、ホワイトガソリン又はIPAで一方向に拭いて脱脂する。
(左右各1箇所)

△注意：脱脂を行う際、上記以外の溶剤は使用しないでください。油脂分が残り、テープが剥がれる原因になります。

2. 図8のように脱脂したラバーワッシャー 取付部にラバーワッシャー を貼付ける。
(左右各1箇所)

3. 図9の断面図のようにフロントバンパーにフロントグリル 下側のツメを差込む。
(左右各3箇所)

△注意：下側のツメはカチッと音がするまで確実に押込んでください。

4. 図10のように車両クリップ(1箇所)で固定し車両ボルトにて仮止めします。
(左右各1箇所)

5. フロントグリル の左右の隙間が均等か確認し、仮締めしておいた車両ボルトを本締めする。
(左右各1箇所)