



MS342-B2001 GRリヤトランクスポイラー 取付・取扱要領書

この度はTRD GRリヤトランクスポイラーをお買い上げいただき、ありがとうございます。
本書には上記商品の取付け、取り扱いについての要領と注意事項を記載してあります。
取付け前に必ずお読みのうえ、正しい取付け、取扱いを実施してください。
なお、本書は必ずお客様にお渡しください。

★本商品は未登録車への取付けは出来ません。必ず車両登録後に行ってください。

■品番・適合一覧表

品番	塗装色	適合車種	備考
MS342-B2001	ブラック(212)	コペンGR SPORT'19.10~	

■構成部品

No.	部品名	個数	備考
①	トランクスポイラー RH	1	76093-LA400
②	トランクスポイラー LH	1	76094-LA400
③	PACプライマー	1	N-200
④	型紙	1	
⑤	取付・取扱要領書(本書)	1	本書は大切に保管してください。

※確認・本商品が到着後、すぐに本体に破損がないこと、付属品が全てそろっていることを確認してください。

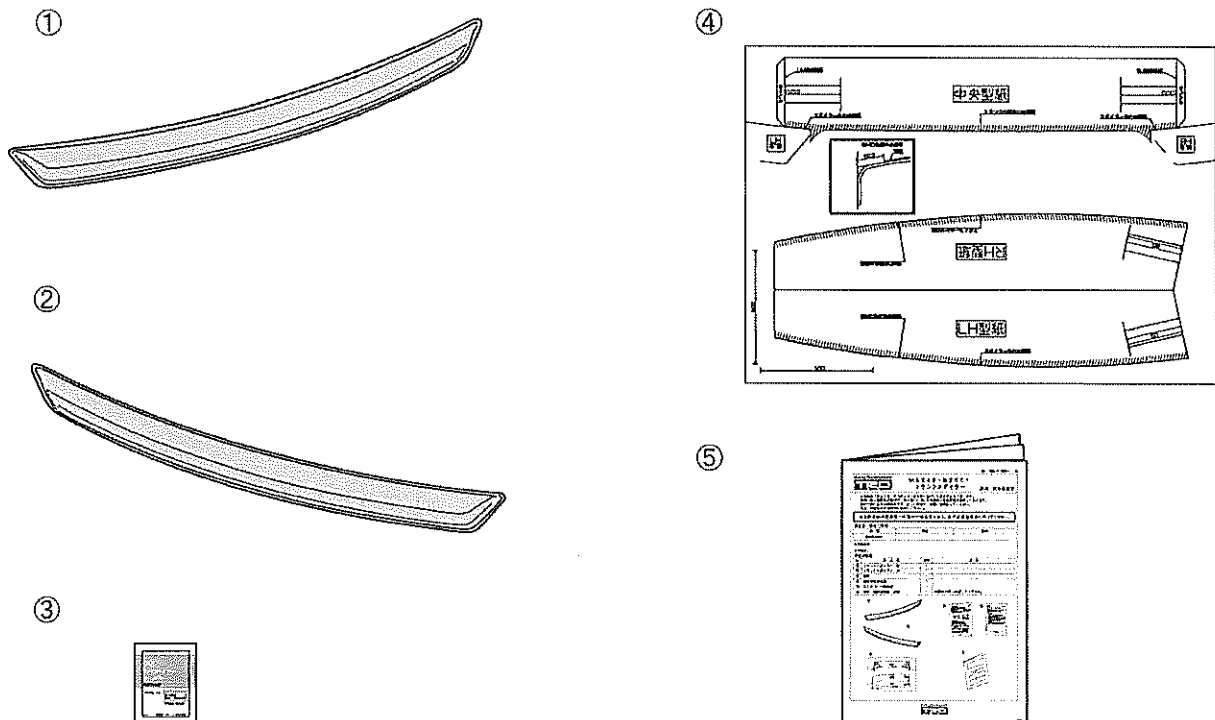

取付上のご注意（取付作業の方へ）

作業を行う前に必ずお読みになり、安全で確実な取付け作業を行ってください。



警告

この内容に従わず、誤った取付け・取扱いを行うと生命の危険または、重大な傷害等を負う可能性がある内容について記載しています。

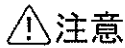

注意

注意事項を守らないで、誤った取付け・取扱いを行うと事故につながったり、ケガをしたり、車両を損傷する等の恐れがある事を記載しています。



アドバイス

スピーディに作業していただく上で知っておいていただきたいことを記載しています。

⊘ やってはいけないこと

❗ 必ず行っていただくこと

警告

- ⊘ 本商品への改造・加工、及び適合車種以外への装着は、重大な事故や故障を招く恐れがありますので絶対に行わないでください。
- ❗ 本商品の取付け・交換は、該当車両の修理書(トヨタ自動車(株)発行)に従い、本書の注意事項をまもり作業を行ってください。
- ❗ 取付け作業は既定トルクに従って、確実に締め付けてください。締め付けが不足すると脱落などにより重大な事故や故障を招く恐れがあります。

注意

- ❗ 本商品を取付け前に、本体・構成部品がすべて揃っていること、損傷や不具合が無いことを確認してください。取付け後に発覚した損傷や不具合のクレームには、対応できない場合があります。
- ❗ 本商品の取付けは、キズ付き防止のため保護シートの上で取扱いを行ない、同時に取付け部位を保護材にて養生をした上で作業を行ってください。取付け作業時のキズ付きや破損に十分に注意してください。

取扱いについて

- ⊘ 本商品の局所的なねじれ、曲げが無いよう端末部のみを持つような扱いは行わないでください。商品塗装面にしわ、割れ、ヒビが発生する恐れがあります。



脱脂作業について（別添の脱脂作業要領も参考にしてください。）

- ❗ 脱脂作業を行う際は、清潔なウエスを使用して、ホワイトガソリン、イソプロピルアルコール(IPA)を使用し、上記以外の溶剤は絶対に使用しないでください。
- ❗ 脱脂作業にボディコーティング等の下地処理剤や、パーツクリーナー、ブレーキクリーナーなどの溶剤は絶対に使用しないでください。正しく脱脂が出来ず浮き、剥がれの原因となります。

両面テープについて

- ❗ 脱脂作業を怠ると両面テープを接着しても剥がれます。
- ❗ 両面テープは一度貼り付けてから剥がれますと、接着力は低下しますので再貼り付けはできません。
- ❗ 本商品の両面テープは、環境温度が20℃以下の低温時には接着能力が著しく低下します。温度が不足すると両面テープが剥がれます。
- ❗ 両面テープの圧着は49N(5kgf)以上(車両が軽く揺れる程度)で確実に行ってください。圧着が不足すると両面テープが剥がれます。
- ⊘ 本商品の取付け後24時間は、洗車や水(水拭きを含む)・雨などが、かからないようにしてください。装着後の注意事項を守らなかった場合、製品の浮き、剥がれの原因となります。

取付けが終わったら

- ❗ 取付け後、本商品と車両との干渉が無いことを確認してください。
- ❗ 作業にバッテリーのマイナス端子を外した場合は、作業終了後にシステム設定・確認を行ってください。
- ❗ 本取り付けに伴い分解・脱着した部位により、再設定・調整が必要となる場合があります。該当車両の修理書(トヨタ自動車(株)発行)に従い、各部の点検・調整・設定を行ってください。

■ 目次

- 1. 表紙、品番・適合一覧表、構成部品 1
- 2. 取付上のご注意(取付作業の方へ) 2
- 3. 目次、取付けに必要な工具・保護具・消耗品、取付構成図 3
- 4. 取付準備 3~6
- 5. 取付要領、取付完了後の点検・注意事項 7

■ 取付けに必要な工具・保護具・消耗品

- ・加工用工具 (ハサミ等)
- ・マスキングテープ・スケール・保護手袋
- ・ホワイトガソリン又はイソプロピルアルコール (IPA) ・清潔なウエス

■ 取付構成図

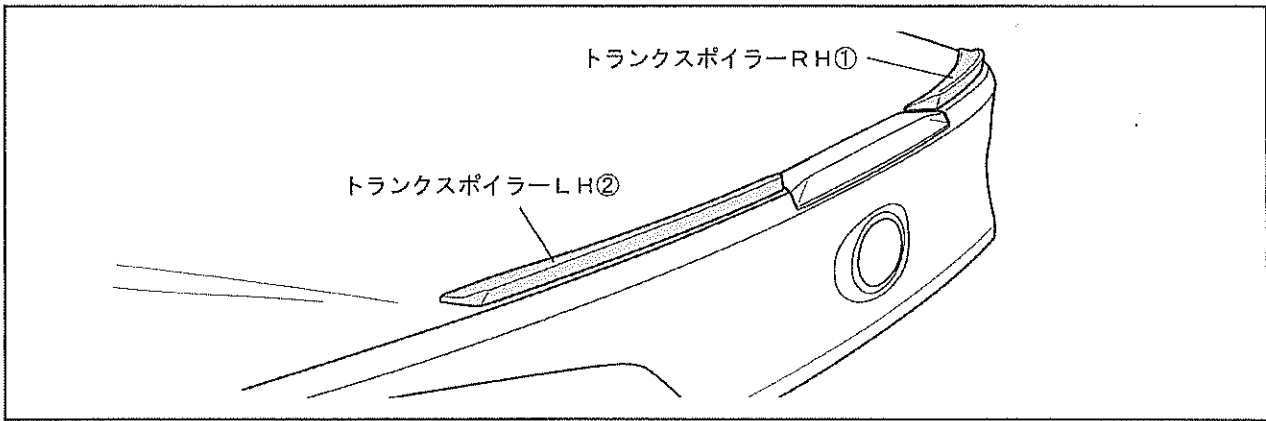

■ 取付準備

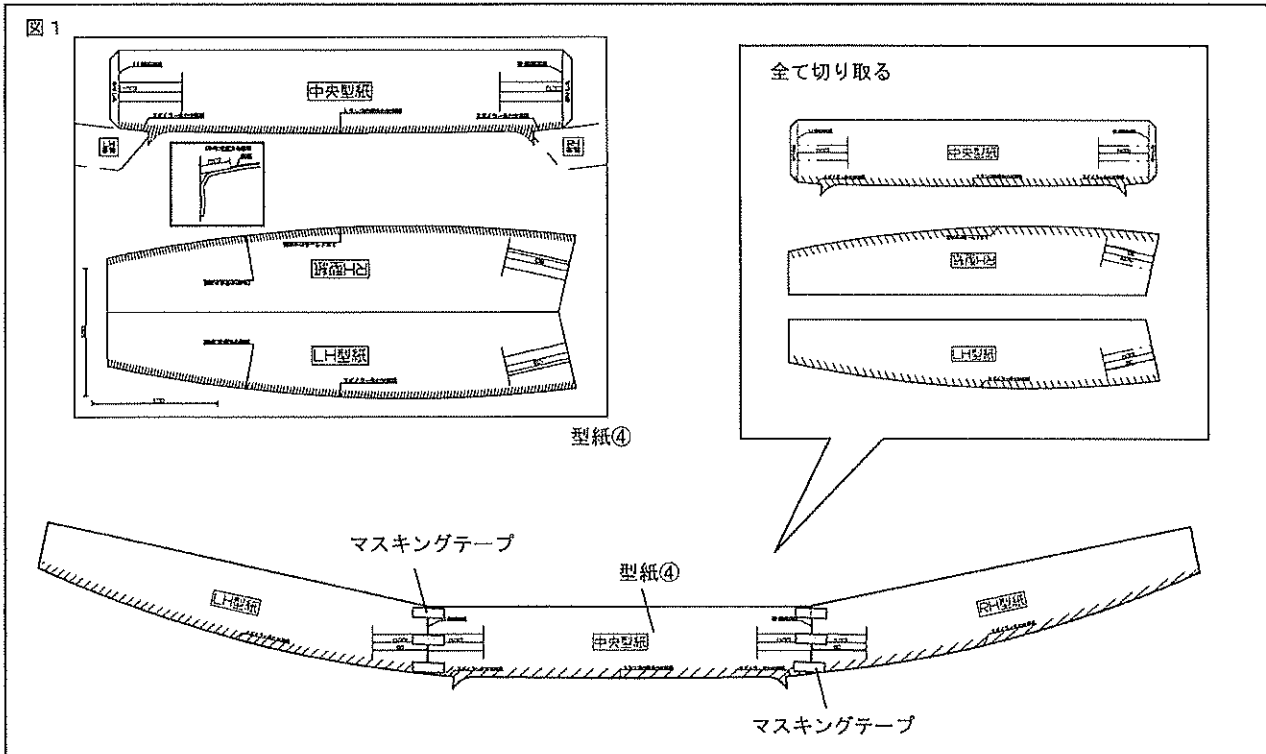

1. 図1のように型紙④を切り取り、マスキングテープでつなぎ合わせ組み立てる。

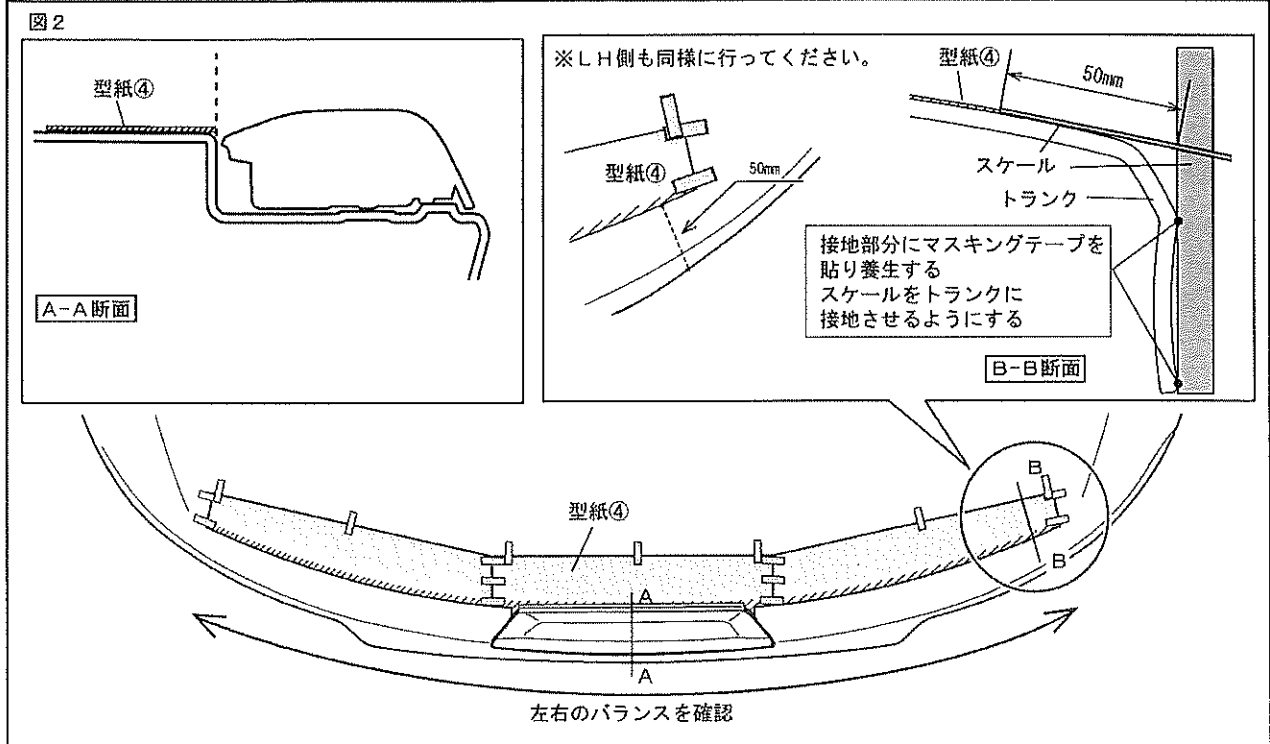

2. 図2のようにトランクの内壁に合わせ、左右のバランスを見ながらマスキングテープで貼り付ける。
3. 型紙の端部からトランクに沿わせるようにスケールを置き、寸法を確認する。

⚠注意 トランクへの傷つき防止の為、スケール接地部分にマスキングテープを貼り養生してください。

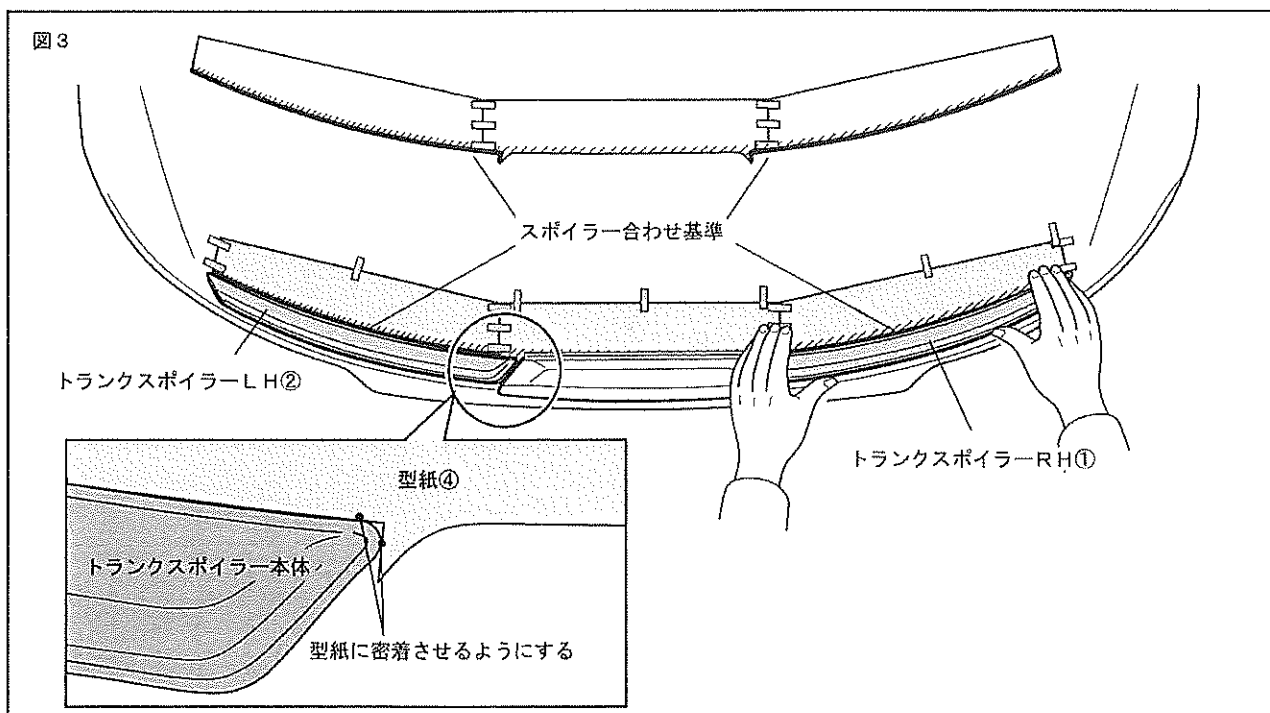

4. 図3のようにトランクスポイラーRH①/LH②を型紙④の「スポイラー合わせ基準」に合わせ、仮固定する。

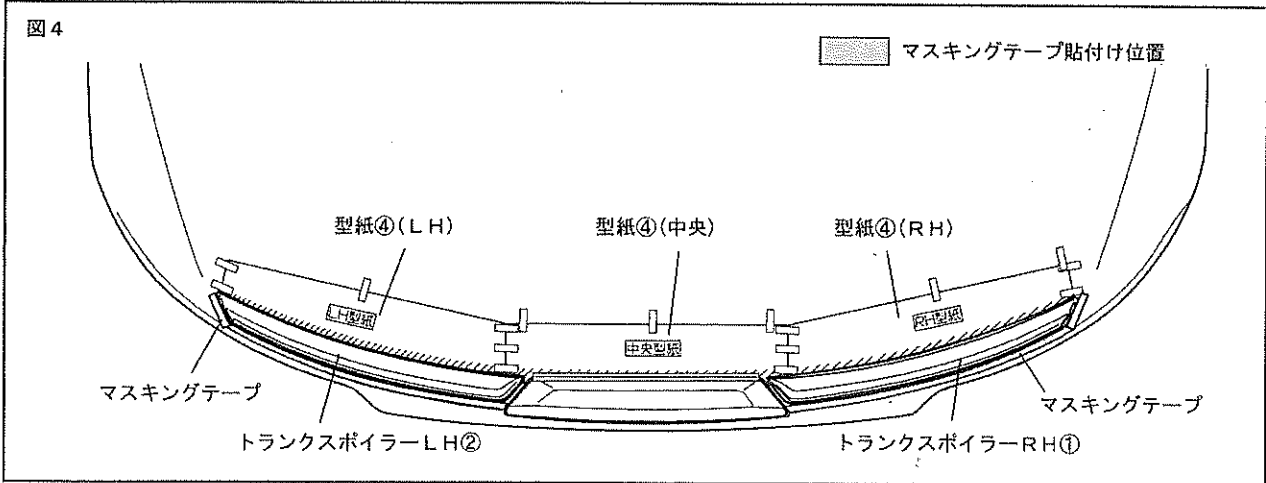

5. 図4のようにトランクスポイラーRH①/LH②の外周に合わせてマスキングテープを貼付ける。
6. 型紙④RH型紙と型紙④LH型紙を外す。

アドバイス マスキング作業は二人で行い、一人がスポイラーを押さえ、一人がマスキングを行うと作業がしやすくなります。

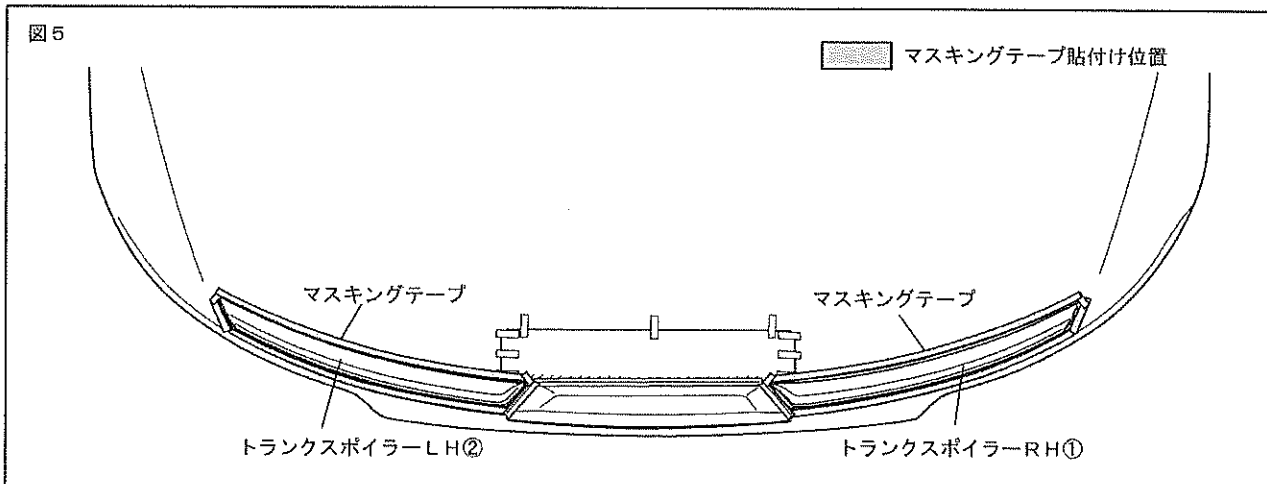

7. 図5のようにトランクスポイラーRH①/LH②の外周に合わせてマスキングテープを貼付ける。
8. トランクスポイラーRH①/LH②を外す。

図6

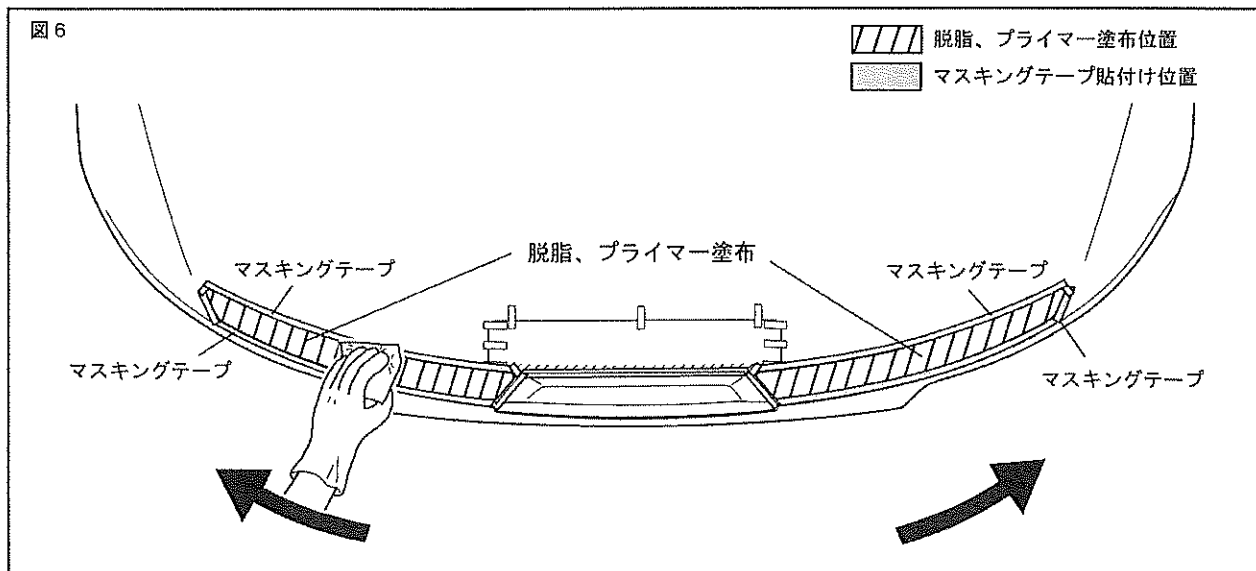

9. 図6のようにトランクスポイラーRH①/LH②貼付け部の汚れを取り除き、IPA又はホワイトガソリンで一方向に拭いて脱脂する。
10. 図6のように保護手袋をしてトランクスポイラーRH①/LH②貼付け部にPACプライマーN-200③を塗布する。

警告 脱脂作業は大変重要な作業です。脱脂作業が不十分な場合、浮き・剥がれ等の症状が発生し脱落などの重大な不具合が発生する恐れがあります。

アドバイス 脱脂、プライマー塗布後は、10分以上乾燥させてください。

注意 プライマーが塗布範囲以外に付着した場合は、直ちにホワイトガソリンやIPA等で拭き取ってください。付着してしまいますと、変色する事がありますので注意してください。

図7

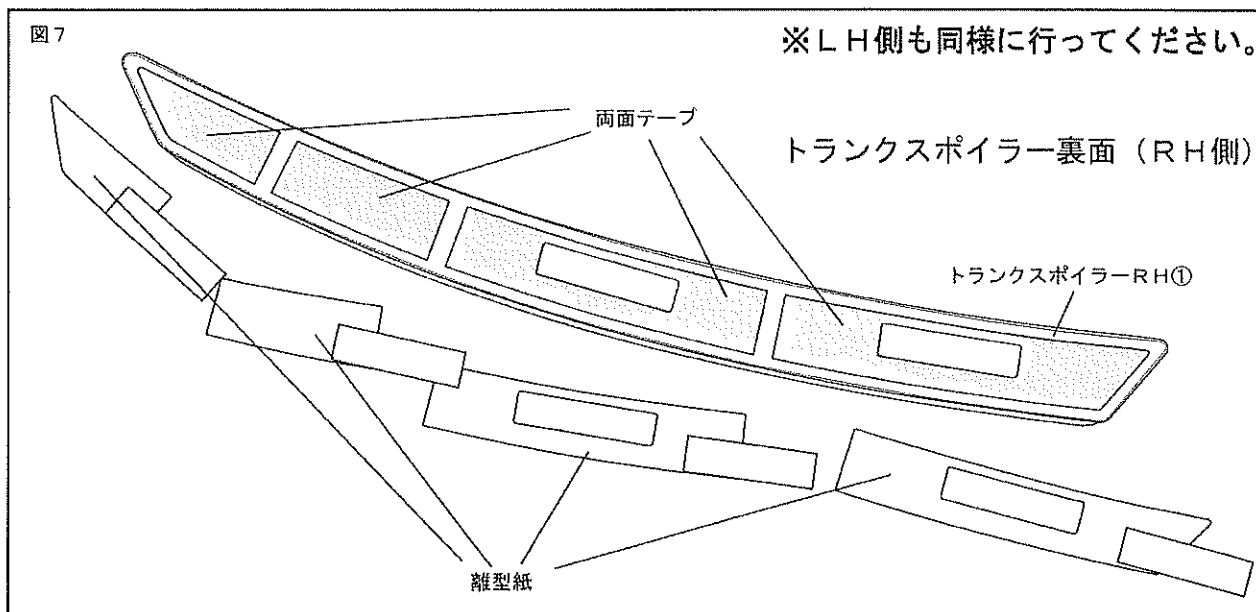

11. 図7のように両面テープの離型紙を全て剥す。

■ 取付要領

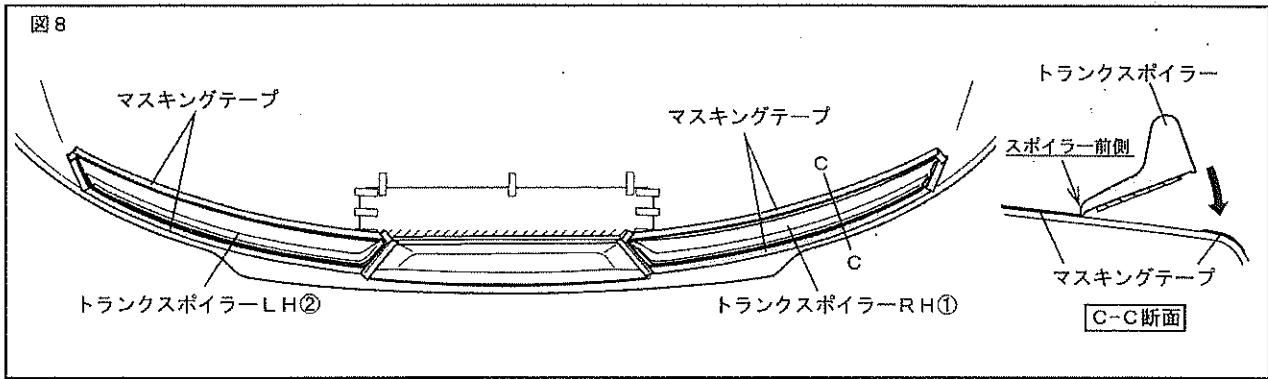

1. 図8のようにトランクスポイラーRH①/LH②をマスキングテープに合わせ貼付ける。

⚠注意 局部的なねじれ、曲げが無いよう貼付けてください。また、再接着は絶対に行わないでください。塗装面にしわ、割れ、ヒビが発生する恐れがあります。

👉アドバイス 図8のように、スポイラー前側をマスキングテープに合わせ、後ろに倒すように貼り付けると取付しやすくなります。

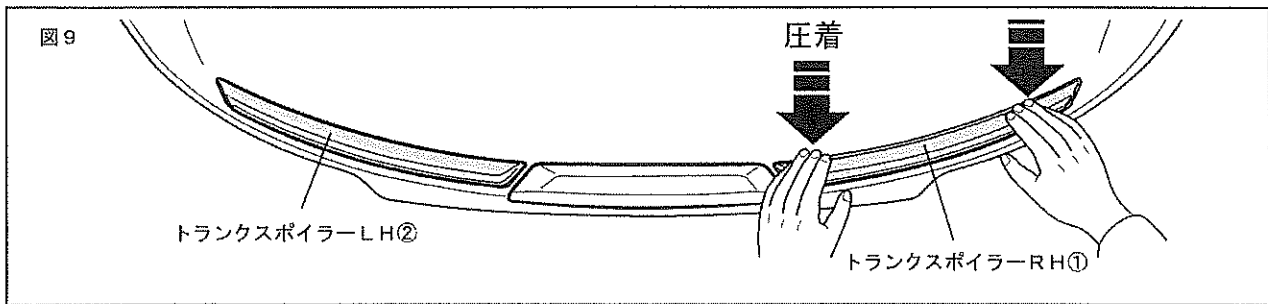

2. 図9のようにトランクスポイラーとトランクの各部に左右差がないように確認しながら圧着する。〔49N(5kgf)以上〕
3. 車両に残っている型紙④とマスキングテープを全て剥がす。

⚠注意 両面テープの接着力を最大限に発揮させる為、貼付け作業前に両面テープ部及び車両の貼付け部をドライヤー等で約40℃程度に暖めてください。

⚠警告 両面テープは十分に圧着してください。圧着が不十分な場合、浮き・剥がれ等の症状が発生し脱落などの重大な不具合が発生する可能性があります。
両面テープ接着後、24時間以内は雨・洗車等で接着部に水が掛からないようにしてください。接着力が低下し、剥がれ・脱落等が発生する可能性があります。

👉アドバイス 両面テープの接着力は安定するまでに3～5時間程度必要です。製品の取付け後は、最短3時間程度、強い振動や風圧(車両の移動を含む)が、かからないようにオープンタイム(静止時間)をお取りください。

■ 取付完了後の点検・注意事項

1. 製品全体にわたり、浮き・剥がれ等、無いことを確認する。
2. 車両及び、トランクスポイラー廻りに傷が付いていないことを確認する。

株式会社トヨタカスタマイジング&ディベロップメント
TRD 商品問い合わせ窓口
TEL:050-3161-2121
<https://www.trdparts.jp/>

