



MS344-10001/2

サイドスカート

取付・取扱要領書

この度はTRDサイドスカートをお買い上げいただきありがとうございます。
 本書には本商品の取付け・取扱いについての要領と注意事項を記載してあります。
 取付け前に必ずお読みのうえ、正しい取付け・取扱いを実施してください。
 なお、本書の取扱い上のご注意(ご使用になるお客様へ)は必ずお客様にお渡しください。

- 本商品は未登録車への取付けはできません。必ず車両登録後に行ってください。

■ 品番・適合車種

品番	塗装色	備考
MS344-10001-A0	ホワイトパールクリスタルシャイン (070)	C - HR '16.12~
MS344-10001-B0	メタルストリームメタリック (1K0)	
MS344-10001-C0	ブラックマフ (209)	
MS344-10002-NP	未塗装品 (プライマー処理品)	

・最新の適合情報はTRDカタログサイトをご覧ください。 <http://www.trdparts.jp/>

■ 構成部品

	品名	個数	備考
	サイドスカート RH	1	
	サイドスカート LH	1	
	インナーピースA RH	1	
	インナーピースA LH	1	
	インナーピースB RH	1	
	インナーピースB LH	1	
	Jナット	4	
	タッピングスクリュー	4	
	リベット	20	
	クリップ	12	
	プッシュリベット	6	
	ラバーワッシャー	2	
	取付・取扱要領書(本書)	1	本書
	型紙	1	
	PACプライマー	2	K-500

確認・本商品が到着後、すぐに本体に破損がないこと、付属品が全てそろっていることを確認してください。
 以下、MS344-10002-NP(未塗装品セット)のみに同梱

	品名	個数	備考
	モール	2	黒 L = 2000mm 断面形状ヨ型
	モール	1	黒 L = 800mm 断面形状L型
	PACプライマー	2	K-500
	黒プレート RH	1	
	黒プレート LH	1	

■ 構成部品図

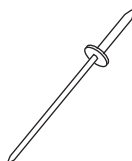
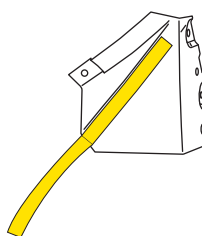
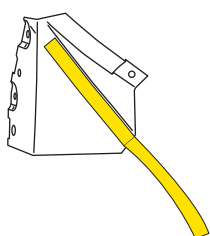
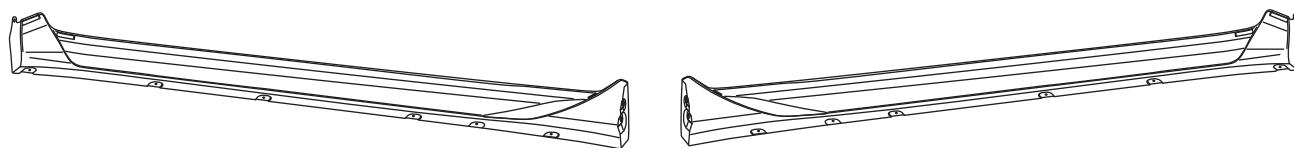

は未塗装品にのみ同梱

取付け上のご注意（取付け作業者の方へ）

作業を行う前に必ずお読みになり、安全で確実な取付け作業を行ってください。



警告

この内容に従わず、誤った取付け・取扱いを行うと生命の危険または、重大な傷害等を負う可能性がある内容について記載しています。



注意

注意事項を守らないで、誤った取付け・取扱いを行うと事故につながったり、ケガをしたり、車両を損傷する等の恐れがある事を記載しています。



アドバイス

スピーディに作業していただく上で知っておいていただきたいことを記載しています。

⊘ やってはいけないこと

❗ 必ず行なっていただくこと

⚠ 警告

- ⊘ 本商品への改造・加工、及び適合車種以外への装着は、重大な事故や故障を招く恐れがありますので絶対に行わないでください。
- ❗ 本商品の取付け・交換は、該当車両の修理書(トヨタ自動車(株)発行)に従い、本書の注意事項をまもり作業を行ってください。
- ❗ 取付け作業は規定トルクに従って、確実に締付けてください。締め付けが足りないと脱落などにより重大な事故や故障を招く恐れがあります。

⚠ 注意

- ❗ 本商品を取付け前に、本体・構成部品がすべて揃っていること、損傷や不具合が無いことを確認してください。取付け後に発覚した損傷や不具合のクレームには、対応できない場合があります。
- ❗ 本商品の取付けは、キズ付き防止のため保護シートの上で取扱いを行ない、同時に取付け部位を保護材にて養生をした上で作業を行ってください。取付け作業時のキズ付きや破損に十分に注意してください。

脱脂作業について（別添の脱脂作業要領も参考にしてください。）

- ❗ 脱脂作業を行う際は、清潔なウエスを使用して、ホワイトガソリン、イソプロピルアルコール(I P A)または「(株)タクティー取扱いのシリコンオフ」を使用して確実な脱脂を行ってください。指定以外のシリコンオフは使用しないでください。
- ❗ 脱脂作業にボディコーティング等の下地処理剤や、パーツクリーナー、ブレーキクリーナーなどの溶剤は絶対に使用しないでください。正しく脱脂が出来ず浮き、剥がれの原因となります。

両面テープについて

- ❗ 脱脂作業を怠ると両面テープを接着しても剥がれます。
- ❗ 両面テープは一度貼り付けてから剥がしますと、接着力は低下しますので再貼り付けはできません。
- ❗ 本商品の両面テープは、環境温度が20 以下の低温時には接着能力が著しく低下します。温度が足りないと両面テープが剥がれます。
- ❗ 両面テープの圧着は49N(5kgf)以上(車両が軽く揺れる程度)で確実に行ってください。圧着が足りないと両面テープが剥がれます。
- ⊘ 本商品の取付け後24時間は、洗車や水(水拭きを含む)・雨などが、かからないようにしてください。装着後の注意事項を守らなかった場合、製品の浮き、剥がれの原因となります。

未塗装品の塗装作業について

- ❗ 本商品は塗装前に下地処理が必要です、必ずサフェーサー塗装から始めてください。
- ❗ 本商品に塗装をする際は、両面テープを全面マスキングしてください。
- ❗ 乾燥させる際は製品の変形の無いよう固定してください。又、乾燥温度が高いと変形やひび割れを起こしますので70 以下で乾燥させてください。

取付けが終わったら

- ❗ 取付け後、本商品と車両との干渉が無いことを確認してください。
- ❗ 作業にバッテリーのマイナス端子を外した場合は、作業終了後にシステム設定・確認を行ってください。

目次

- 1. 表紙、適合表、構成部品表、構成部品図 1 ~ 2
- 2. 取付け・取扱いご注意(作業者の方へ) 3
- 3. 目次、取付けに必要な工具・保護具・消耗品、取付構成図 4
- 4. 取付け要領 4 ~ 16
- 5. 取付け後の確認・点検 16

取付けに必要な工具・保護具・消耗品

- ・加工用工具(ハサミ、カッター等)・ヤスリ・リベッター
- ・保護メガネ・軍手・保護シート・保護テープ・マスキングテープ・厚紙
- ・ホワイトガソリン又はイソプロピルアルコール(IPA)・清潔なウエス

取付構成図

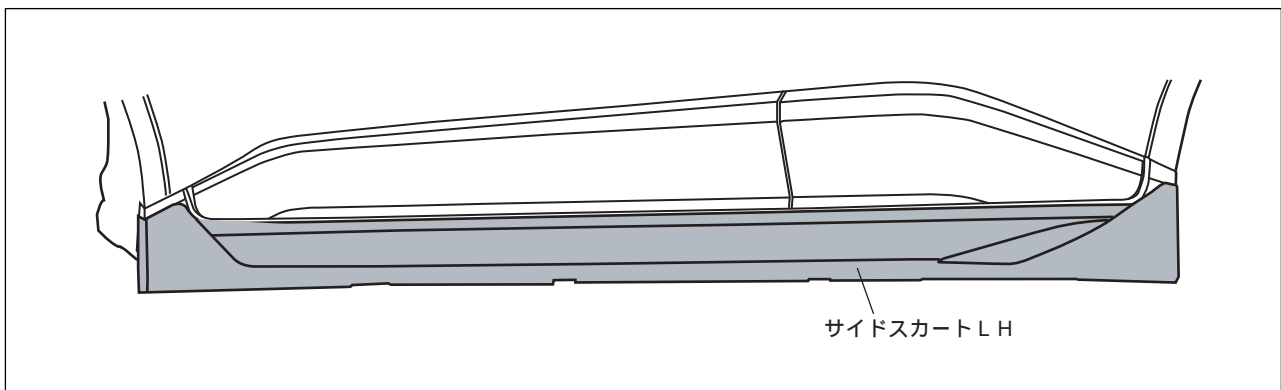

未塗装品の取扱いについて

下記は、未塗装品(MS344-10002-NP)の塗装前、塗装後の作業を記載しています。下記要領に従い作業を行ってください。

サイドスカートの塗装

本取付・取扱要領書は、主にLHを示しております、RHも同様に行ってください。

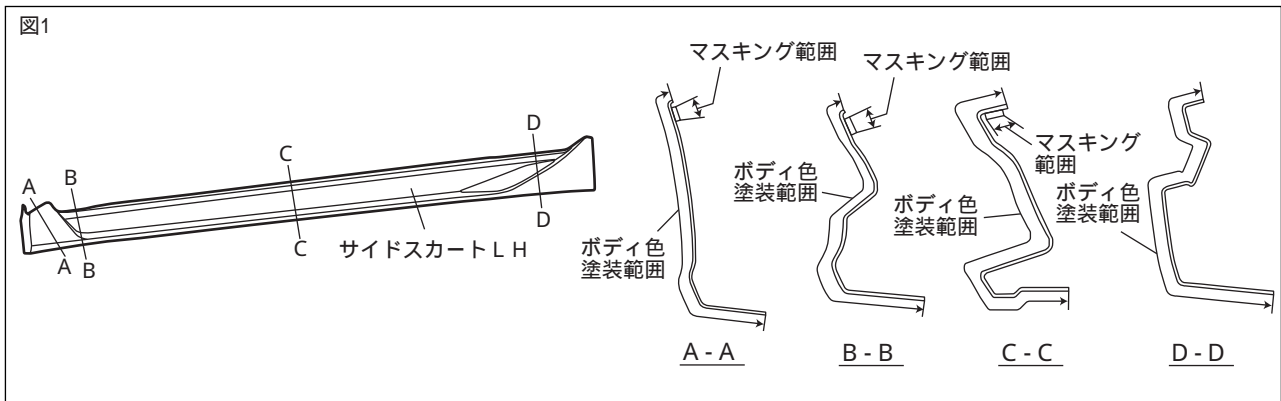

1. 図1のようにサイドスカートLH をボディ色で塗装する。

⚠注意：脱脂をする場合は、IPA又はホワイトガソリンを使用し、シリコンオフおよびシンナーは使用しないでください。プライマーが溶ける恐れがあります。

⚠注意：モール貼付面、両面テープには、絶対に塗装しないでください。接着力が低下します。マスキングテープを貼るなどして、対応してください。

⚠注意：乾燥温度を70 以上に上げますと、製品に変形や割れが発生しますので乾燥温度には十分注意してください。強制乾燥させる場合は製品が変形しないように固定してください。

モールの貼付け

本取付・取扱要領書は、主にLHを示しております、RHも同様に行ってください。

図2 サイドスカート左裏面図

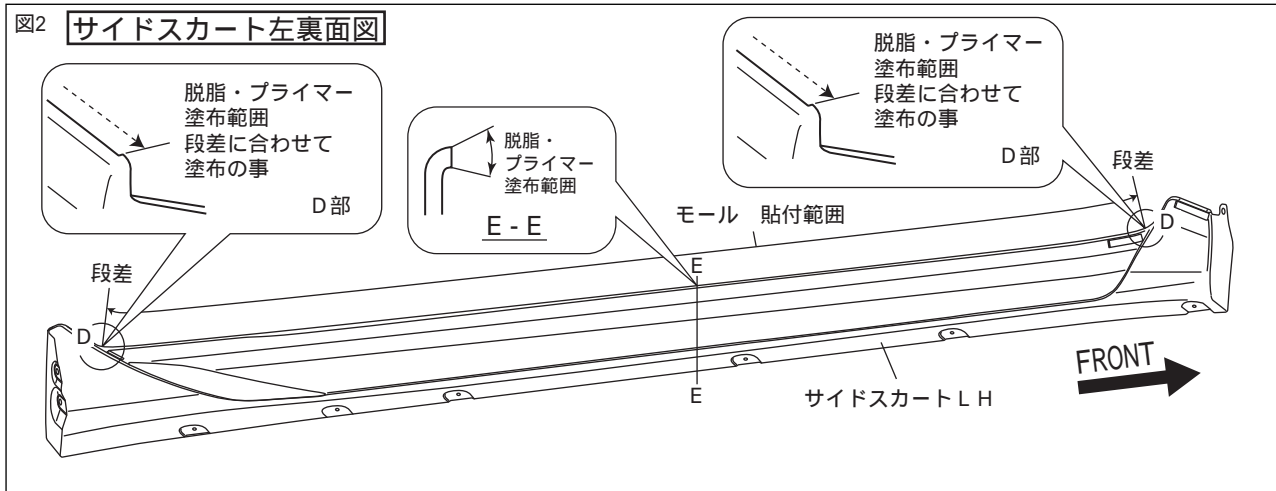

2. 図2のようにモールの貼付部の汚れを取除き、IPA又はホワイトガソリンで一方方向にふいて脱脂し、PACプライマーを塗布する。

⚠注意：脱脂を行う際、上記以外の溶剤は使用しないでください。油脂分が残り、テープが剥がれる原因になります。又、プライマーのはみ出しは、シミの原因になりますので注意してください。



アドバイス：脱脂、プライマー塗布後は、10分以上乾燥させてください。

図3 サイドスカート左裏面図

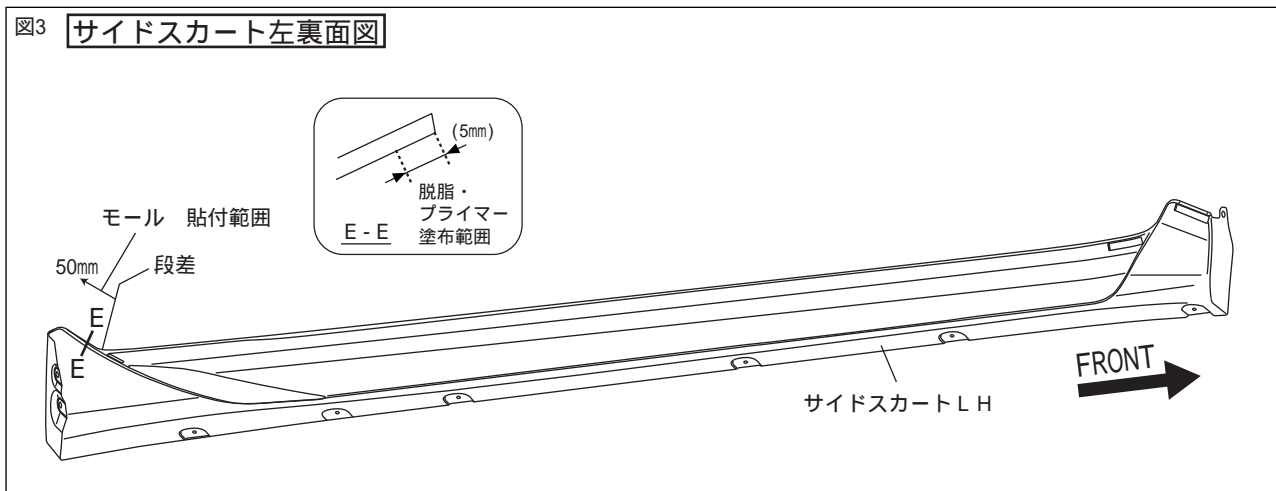

3. 図3のようにモールの貼付部の汚れを取除き、IPA又はホワイトガソリンで一方方向にふいて脱脂し、PACプライマーを塗布する。

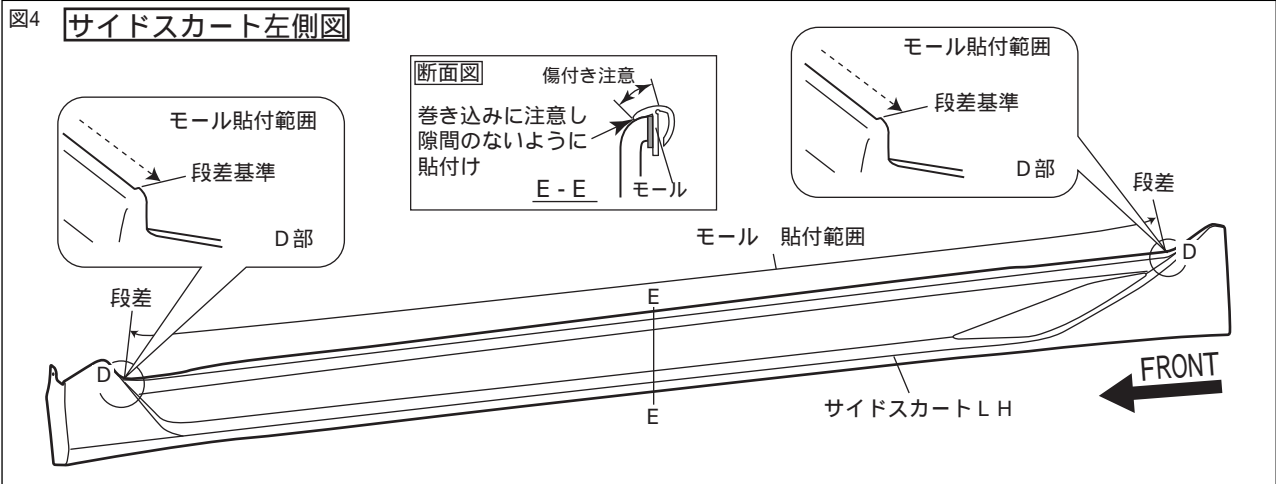

4. 図4のようにサイドスカートLH に、モール の離型紙を剥がしながら貼付け、確実に圧着する。
 { 49 N (5 k g f) 以上 }

👉 アドバイス：モールは長めに設定されているので、長さを合わせてハサミ等で切り落としてください。

⚠️ 注意：両面テープの接着力最大限に発揮させる為、貼付け作業前に両面テープ部及びブスボイラーの貼付け部をドライヤー等で約40 程度に暖めてください。

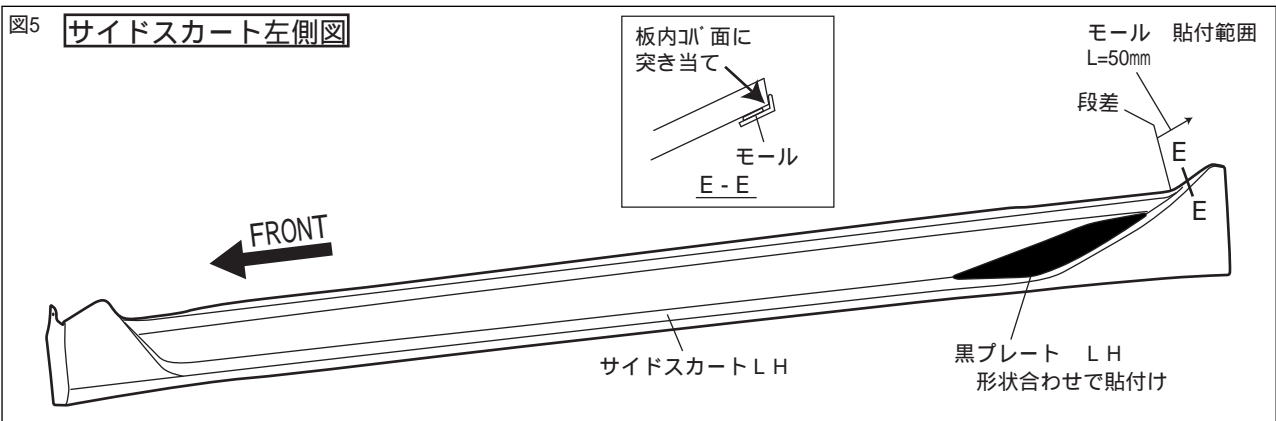

5. 図5のようにサイドスカートLH に、モール の離型紙を剥がしながら貼付け、確実に圧着する。
 { 49 N (5 k g f) 以上 }

6. 図5のように黒プレート LH の貼付け面をIPA又はホワイトガソリンで一方向にふいて脱脂し、形状合わせで貼付け圧着する。

👉 アドバイス：脱脂作業要領書(別紙)を参照してください。

👉 アドバイス：脱脂作業を行う際は、換気に注意して、火気を近づけないよう注意してください。

👉 アドバイス：脱脂後は、10分以上乾燥させてください。

👉 アドバイス：モールは長めに設定されているので、長さを合わせてハサミ等で切り落としてください。

⚠️ 注意：両面テープの接着力最大限に発揮させる為、貼付け作業前に両面テープ部及びブスボイラーの貼付け部をドライヤー等で約40 程度に暖めてください。

⚠️ 警告：両面テープは十分に圧着して下さい。圧着が不十分な場合は、浮き剥れの発生する恐れがあります。

⚠️ 注意：両面テープ接着後24時間以内は洗車しないでください。

取付準備

本取付・取扱要領書は、主にLHを示しており、RHも同様に行ってください。

図6

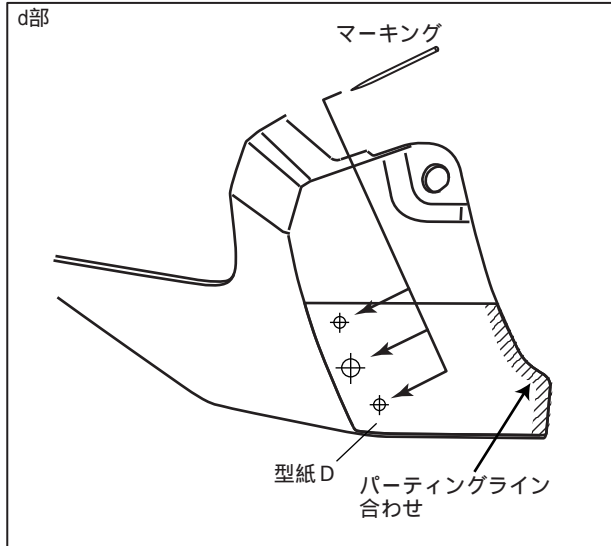
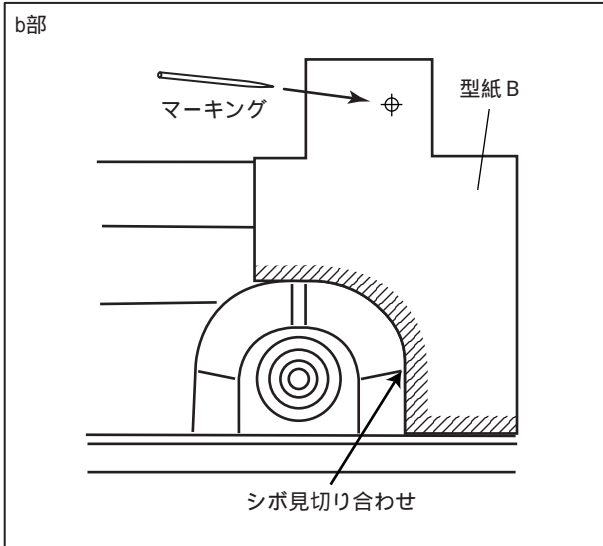
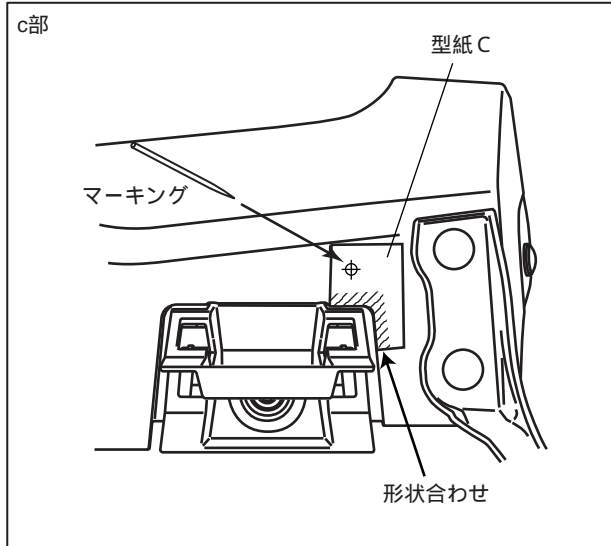
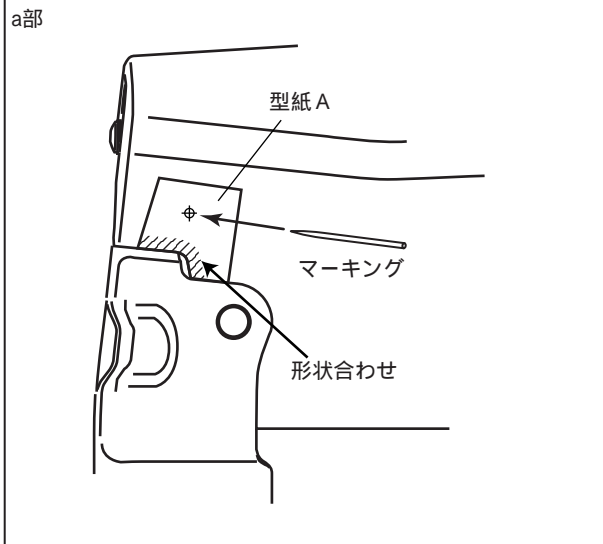
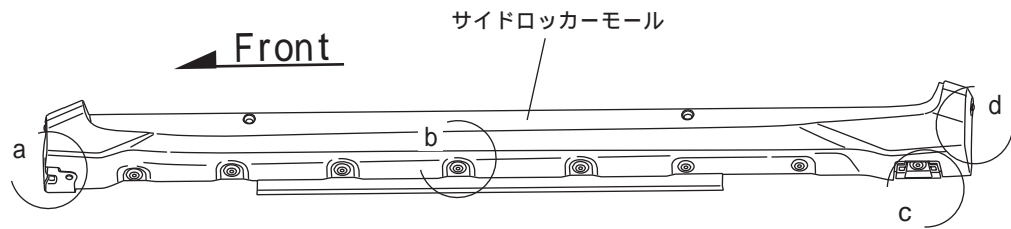

1. 図6のように型紙のA～Dの斜線部をそれぞれサイドロッカーモールの形状に合わせて貼付けマーキングする。
(左右各6箇所)

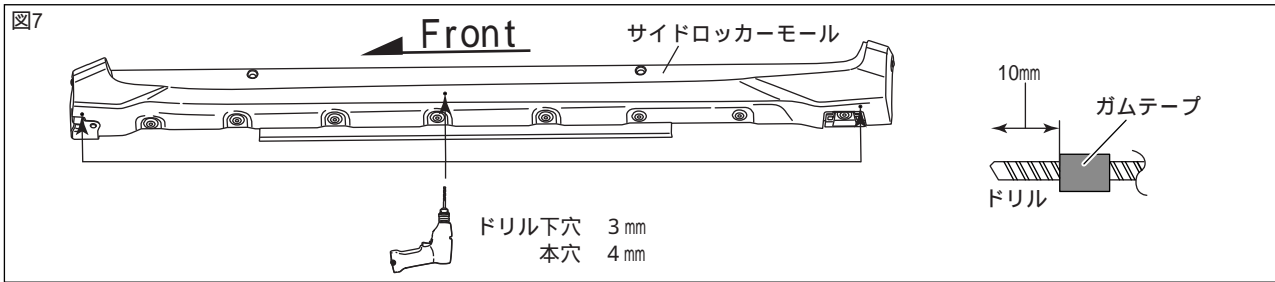

2. 図7のように 3、4のドリルの先端にストッパーになるようにガムテープを巻きつけ、サイドロッカーモールのマーキング位置に、3のドリルで下穴加工を行い、4のドリルで本穴加工を行う。
(左右各3箇所)

3. 穴のバリを取除く。(左右各3箇所)



アドバイス：穴あけ加工時、ドリルは穴あけ面に対して垂直にし、マーキング位置からズレないように注意してください。

△注意：作業時は保護メガネを着用してください。

△注意：バリを取除く時には、穴径が大きくなるように注意して行ってください。

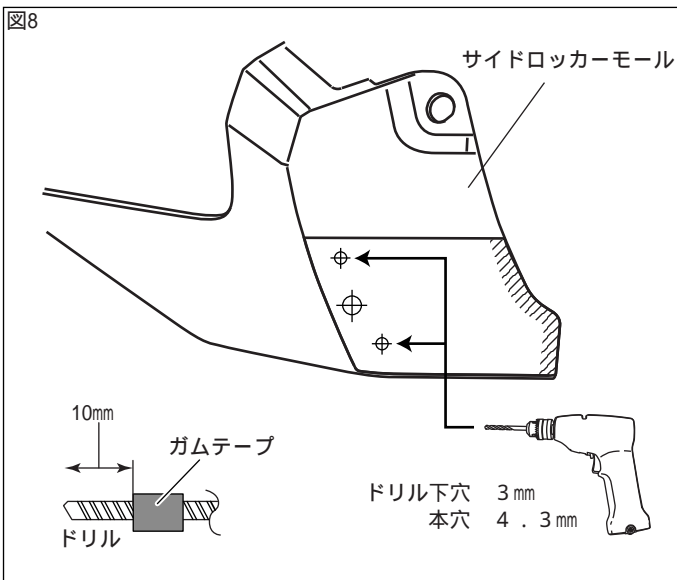

4. 図8のようにドリルの先端にストッパーになるようにガムテープを巻きつけ、サイドロッカーモールのマーキング位置に、3のドリルで下穴加工を行い、4.3のドリルで本穴加工を行う。(左右各2箇所)

5. 穴のバリを取除く。(左右各2箇所)



アドバイス：穴あけ加工時、ドリルは穴あけ面に対して垂直にし、マーキング位置からズレないように注意してください。

△注意：作業時は保護メガネを着用してください。

△注意：バリを取除く時には、穴径が大きくなるように注意して行ってください。

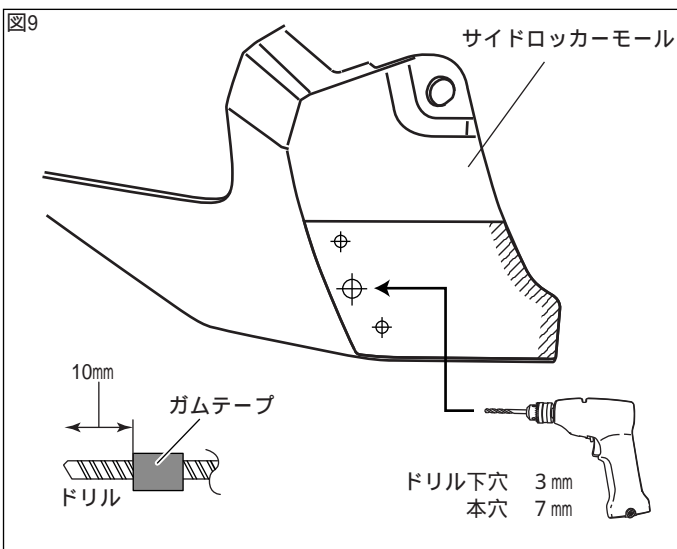

6. 図9のようにドリルの先端にストッパーになるようにガムテープを巻きつけ、サイドロッカーモールのマーキング位置に、3のドリルで下穴加工を行い、7のドリルで本穴加工を行う。(左右各1箇所)

7. 穴のバリを取除く。(左右各1箇所)



アドバイス：穴あけ加工時、ドリルは穴あけ面に対して垂直にし、マーキング位置からズレないように注意してください。

△注意：作業時は保護メガネを着用してください。

△注意：バリを取除く時には、穴径が大きくなるように注意して行ってください。

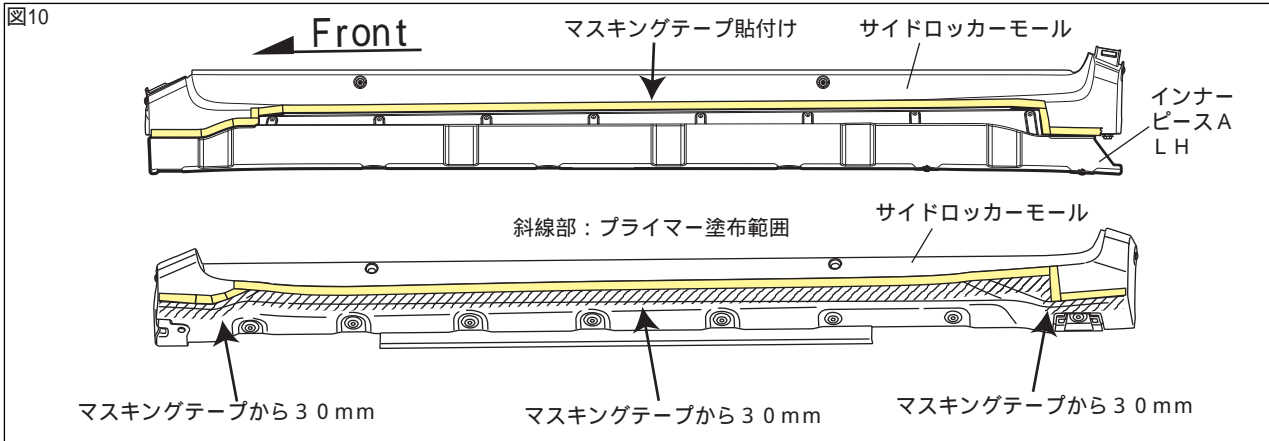

8. 図10のようにインナーピースA LH を仮合わせし、マスキングテープを貼付け養生し、その後インナーピースA LH を取外す。
9. 図10のようにマスキングテープから30mmの斜線部をIPA又はホワイトガソリンで一方向にふいて脱脂してから、PACプライマー を塗布する。

アドバイス: 脱脂作業要領書(別紙)を参照してください。

アドバイス: 脱脂作業を行う際は、換気に注意して、火気を近づけないよう注意してください。

アドバイス: 脱脂、プライマー塗布後は、10分以上乾燥させてください。

警告: 指示部以外にプライマーを付着させますと、シミの原因になりますので、十分注意して作業してください。

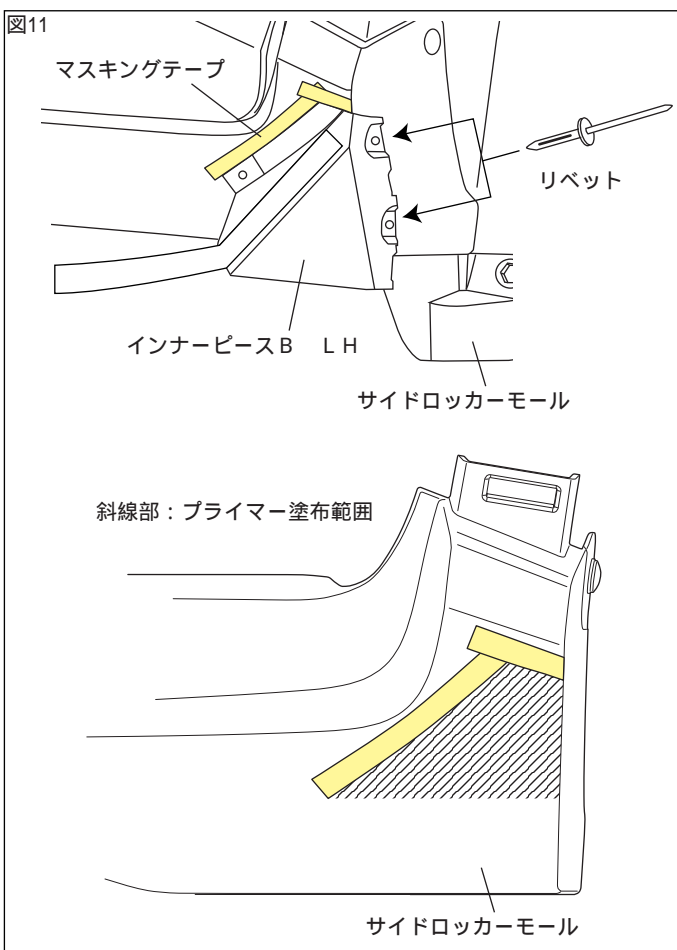

10. 図11のようにインナーピースB LH 、リベット で仮合わせし、マスキングテープを貼付け養生する。斜線部をIPA又はホワイトガソリンで一方向にふいて脱脂してから、PACプライマー を塗布する。

アドバイス: 脱脂作業要領書(別紙)を参照してください。

アドバイス: 脱脂作業を行う際は、換気に注意して、火気を近づけないよう注意してください。

アドバイス: 脱脂、プライマー塗布後は、10分以上乾燥させてください。

警告: 指示部以外にプライマーを付着させますと、シミの原因になりますので、十分注意して作業してください。

注意: 仮合わせの際に、サイドロッカーモールの素地部分が傷つかないように注意してください。

注意: PACプライマー は再度使いますので、二つ折りにし揮発しないようにしてください。

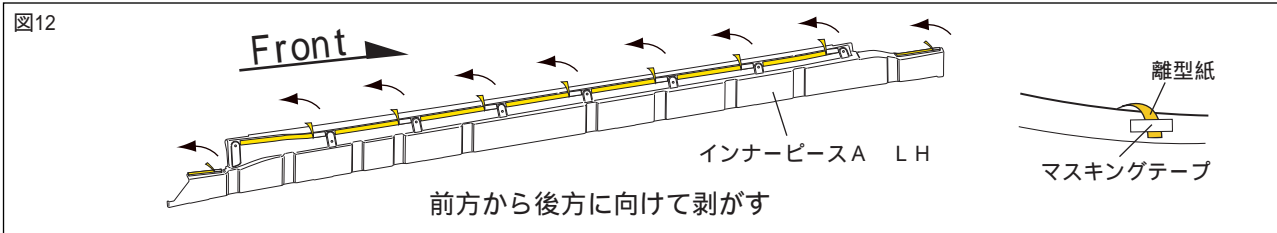

11. 図12のようにインナーピースLHの離型紙を、矢印の向きに約30mm剥がし、マスキングテープ等で表側に貼付ける。(左右各9箇所)

△注意：指示部以外の両面テープの離型紙をすべて剥がしてしまうと、正しい取付位置に取付けが出来なくなります。

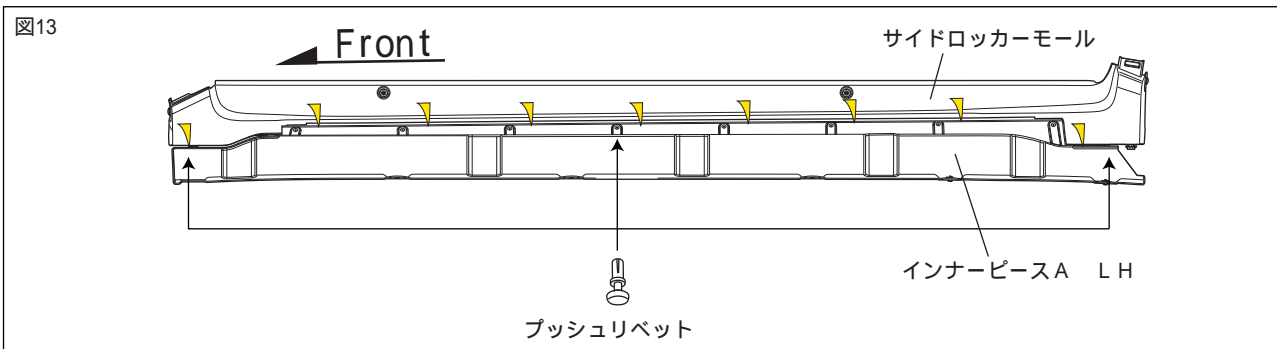

12. 図13のようにサイドロッカーモールにインナーピースA LHを合わせ、プッシュリベットを取付ける。(左右各3箇所)

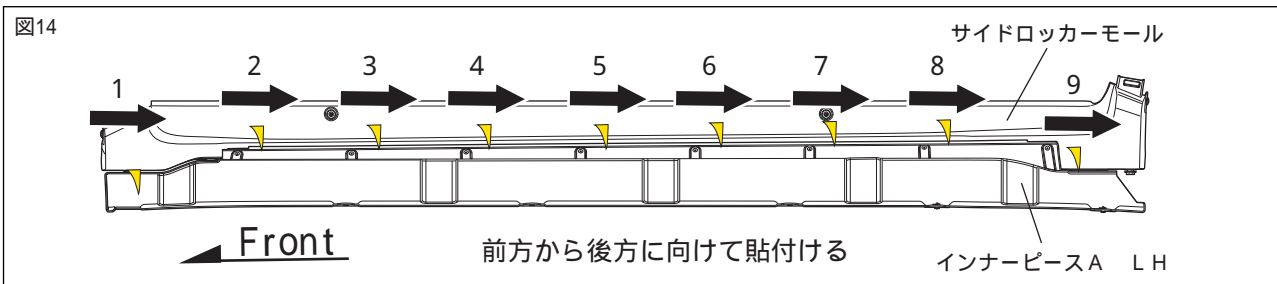

13. 図14のように離形紙を剥がし、前方から後方に向けて貼付ける圧着する。(左右各9箇所)

△注意：両面テープの接着力最大限に発揮させる為、貼付け作業前に両面テープ部及び車両の貼付け部をドライヤー等で約40℃程度に暖めてください。

△注意：両面テープの離型紙を指示した順に剥がさなかった場合、隙が発生する恐れがあります。

△警告：両面テープは十分に圧着して下さい。圧着が不十分な場合は、浮き剥れの発生する恐れがあります。

△注意：両面テープ接着後24時間以内は洗車しないでください。

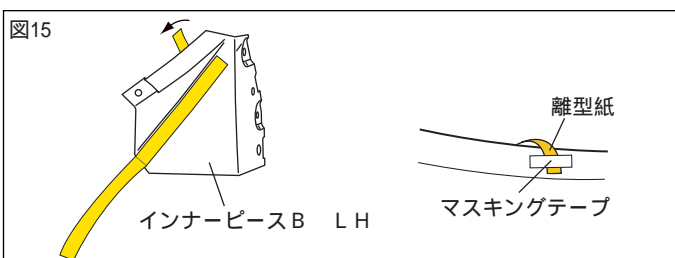

14. 図15のようにインナーピースB LHの内側の離型紙を、矢印の向きに約30mm剥がし、マスキングテープ等で表側に貼付ける。(左右各1箇所)

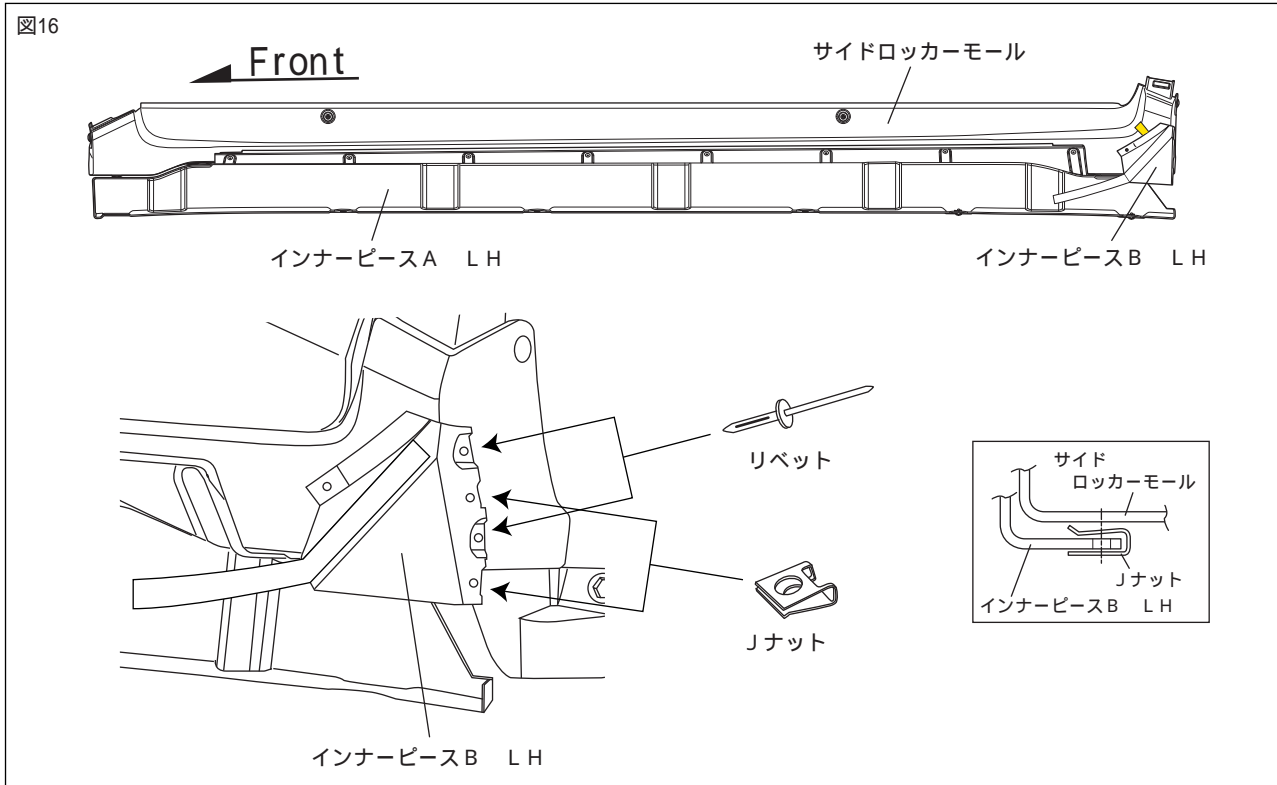

15. 図16のようにサイドロッカーモールにインナーピースB LH を合わせ、リベット を使用し取付ける。Jナット をインナーピースB LH に差込む。
(左右各4箇所)

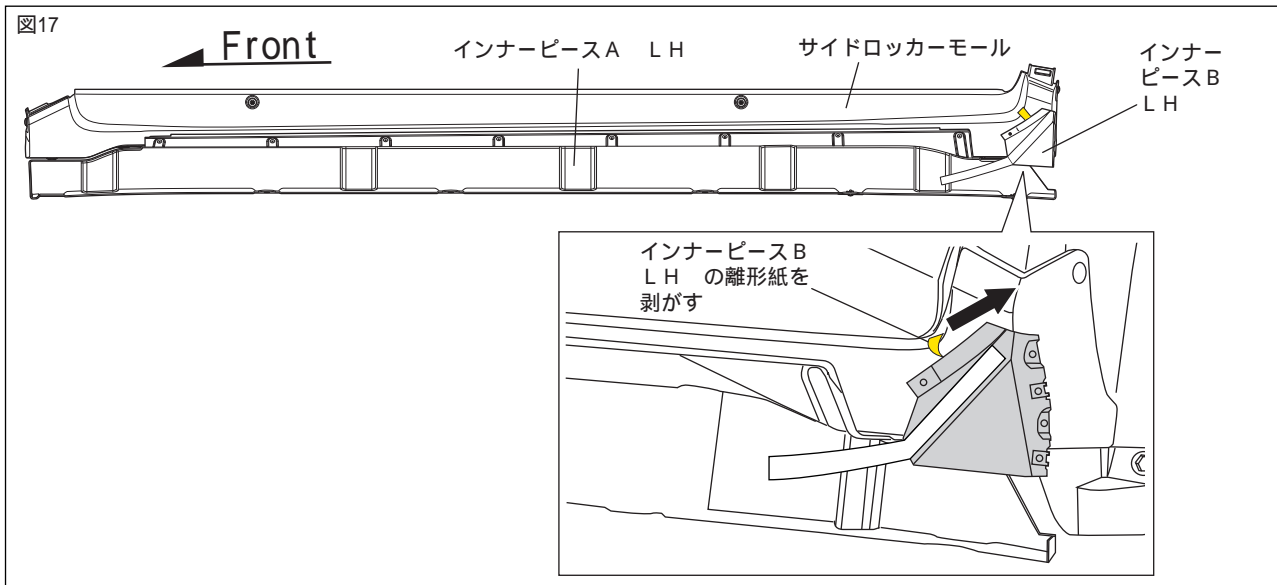

16. 図17のようにインナーピースBの離形紙を矢印の方向に剥がし、圧着する。
(左右各1箇所)

△注意：両面テープの接着力最大限に発揮させる為、貼付け作業前に両面テープ部及び車両の貼付け部をドライヤー等で約40 程度に暖めてください。

△注意：両面テープの離型紙を指示した順に剥がさなかった場合、隙が発生する恐れがあります。

△警告：両面テープは十分に圧着して下さい。圧着が不十分な場合は、浮き剥れの発生する恐れがあります。

△注意：両面テープ接着後2 4 時間以内は洗車しないでください。

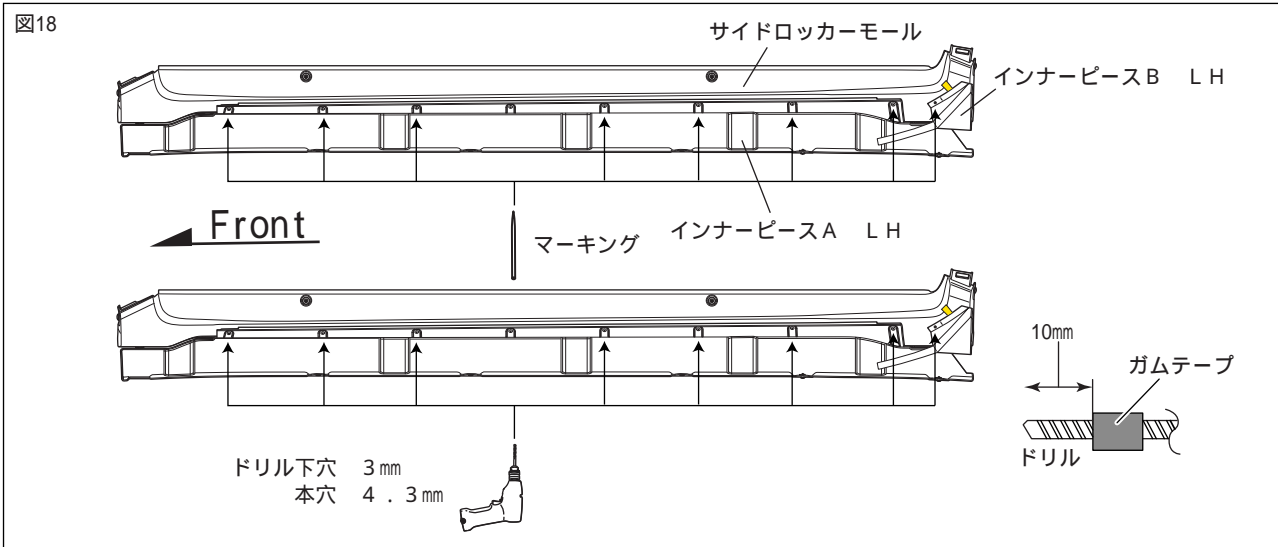

17. 図18のように 3、4.3のドリルの先端にストッパーになるようにガムテープを巻きつけ、インナーピースA、インナーピースBの穴合わせで、3のドリルで下穴加工を行い、4.3のドリルで本穴加工を行う。
(左右各8箇所)

アドバイス：穴あけ加工時、ドリルは穴あけ面に対して垂直にし、マーキング位置からズレないように注意してください。

△注意：作業時は保護メガネを着用してください。

△注意：バリを取除く時には、穴径が大きくなるように注意して行ってください。

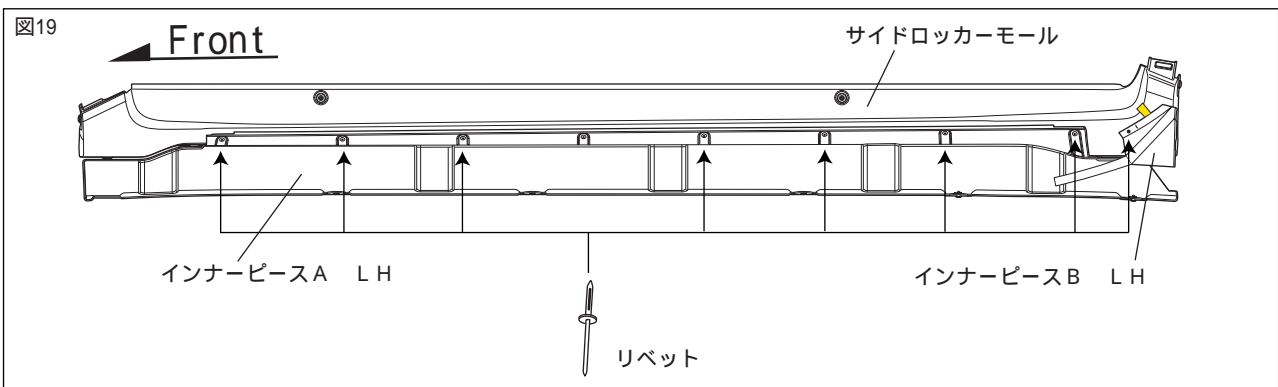

18. 図19のように前作業で穴をあけた箇所にリベットを打ち込む。
(左右各8箇所)

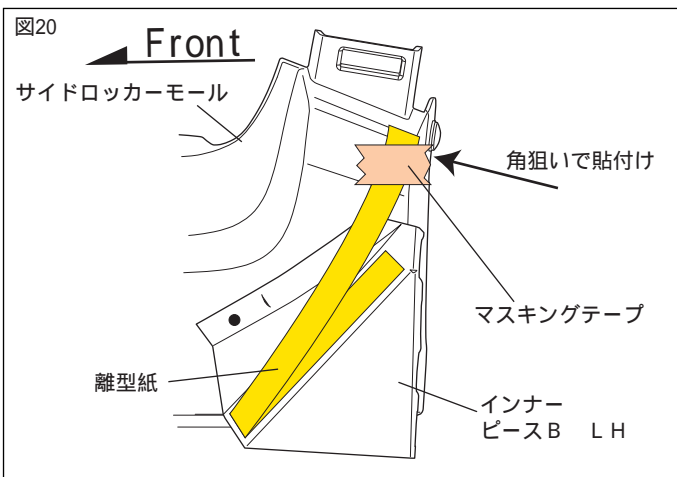

19. 図20のようにインナーピースB LHの離型紙を、サイドロッカーモール角狙いで折曲げてマスキングテープで貼付ける。
(左右各1箇所)

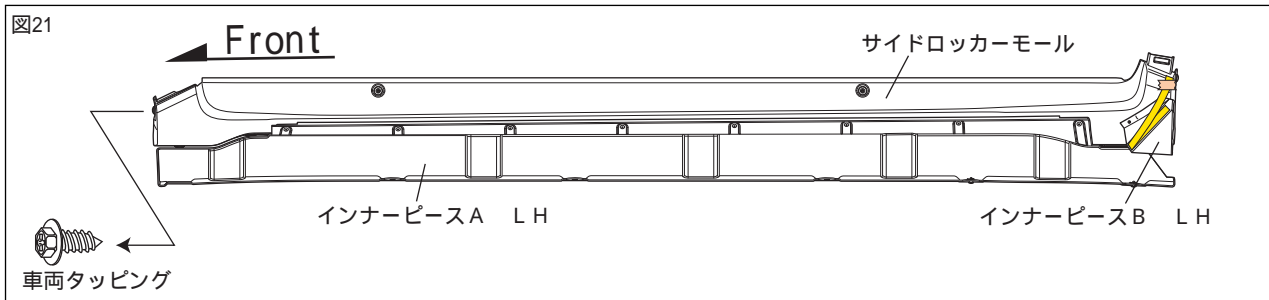

20. 図21のように車両タッピングを外す。

(左右各1箇所)

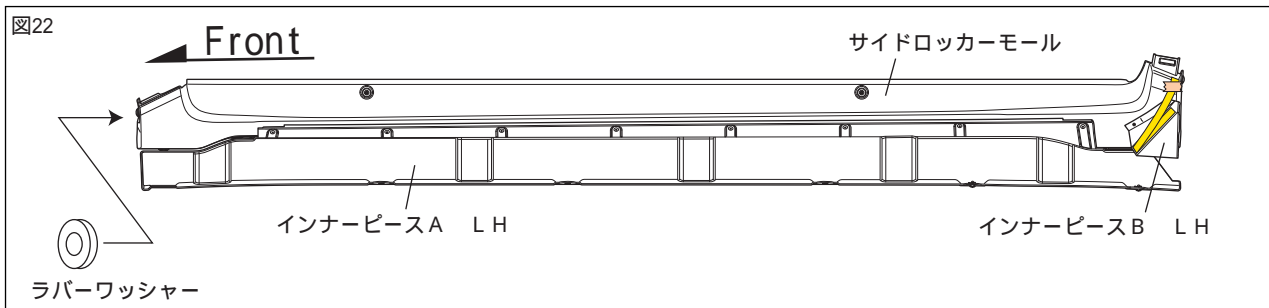

21. 図22のように車両タッピングを外した穴にラバーワッシャーを貼付ける。

(左右各1箇所)

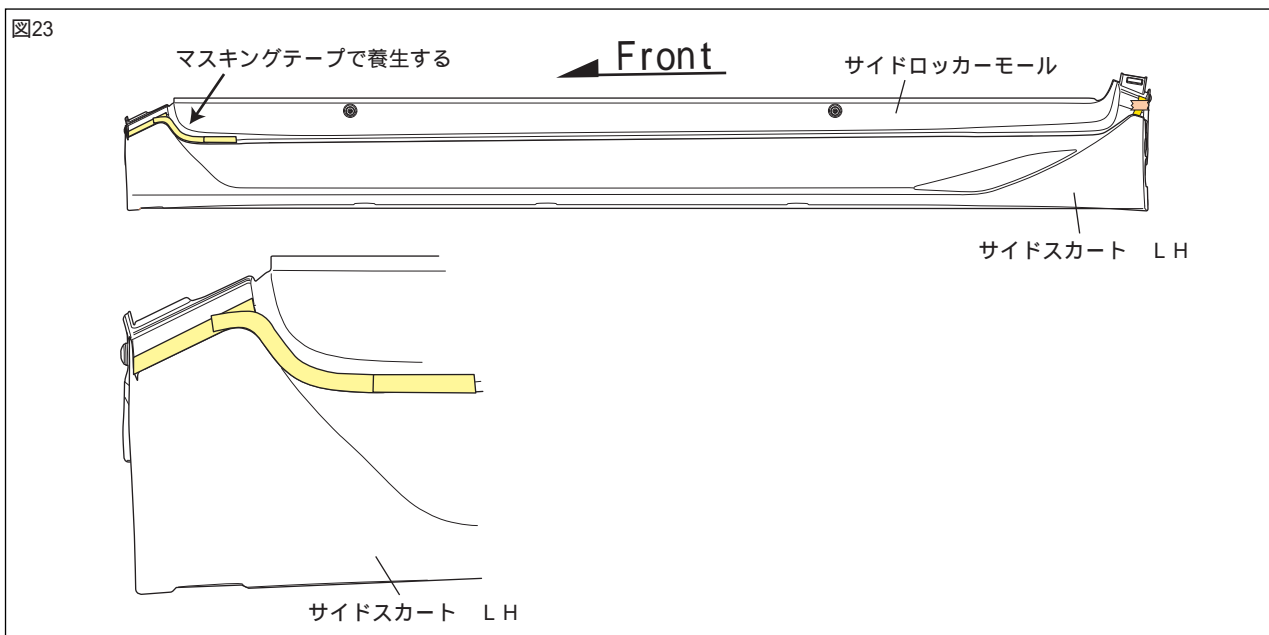

22. 図23のようにサイドスカート LH をサイドロッカーモールに仮合わせをして、マスキングテープで養生する。

(左右各1箇所)

△注意：仮合わせをする際は、サイドロッカーモールの素地部分にキズを付けないように十分に注意してください。

△注意：マスキングテープでの養生は、プライマー塗布時のマスキング作業です。正確な位置に行ってください。

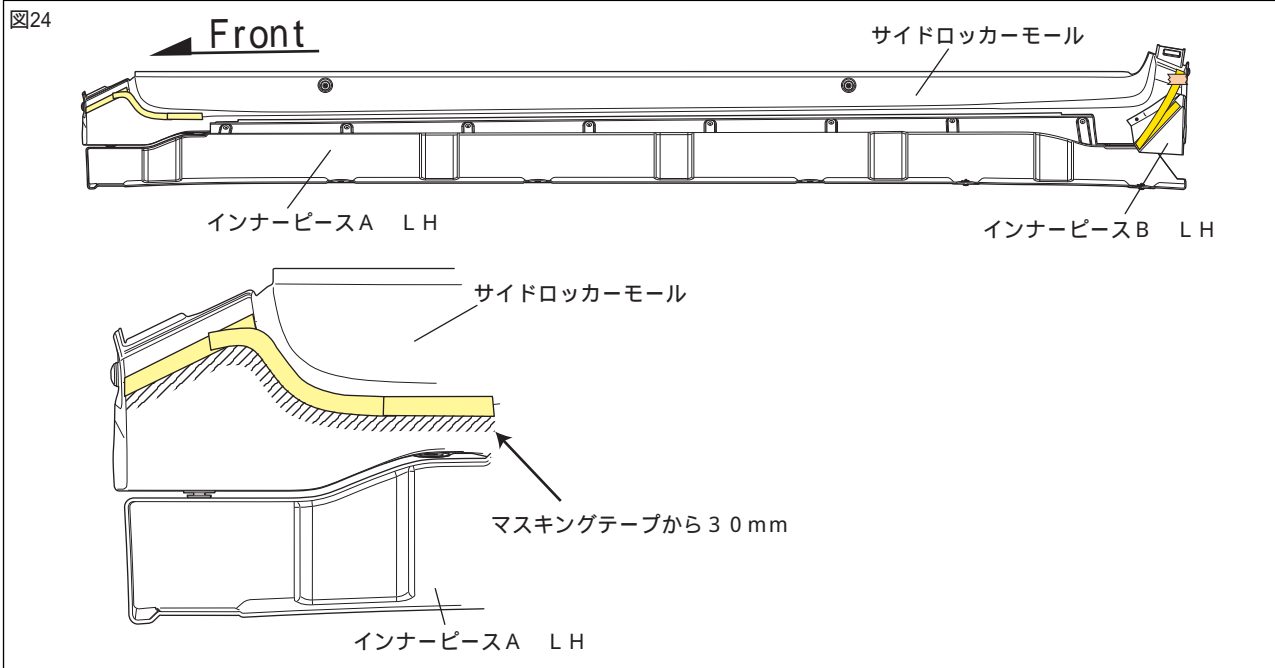

23. 図24のようにサイドスカート LH を外して、斜線部をIPA又はホワイトガソリンで一方方向にふいて脱脂してから、PACプライマーを塗布する。
(左右各1箇所)

👉 アドバイス: 脱脂作業要領書(別紙)を参照してください。

👉 アドバイス: 脱脂作業を行う際は、換気に注意して、火気を近づけないよう注意してください。

👉 アドバイス: 脱脂、プライマー塗布後は、10分以上乾燥させてください。

⚠️ 警告: 指示部以外にプライマーを付着させますと、シミの原因になりますので、十分注意して作業してください。

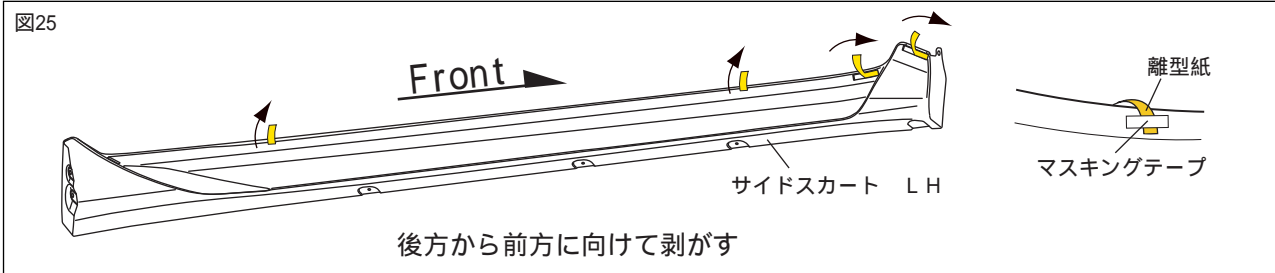

24. 図25のようにサイドスカート LH の離型紙を、矢印の向きに約40mm剥がし、マス킹テープ等で表側に貼付ける。
(左右各4箇所)

取付要領

本取付・取扱要領書は、主に LH を示しており、RH も同様に行ってください。

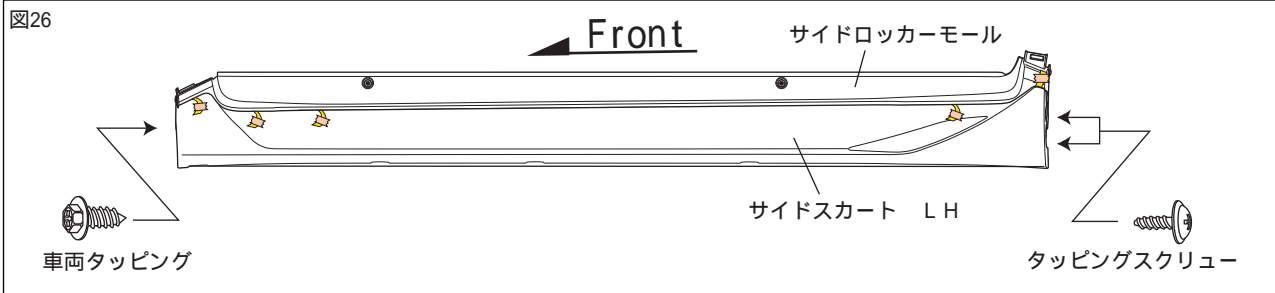

1. 図26のようにサイドスカート LH をサイドロッカーモールにあてがい、車両タッピングとタッピングスクリューで仮締めする。
(左右各3箇所)

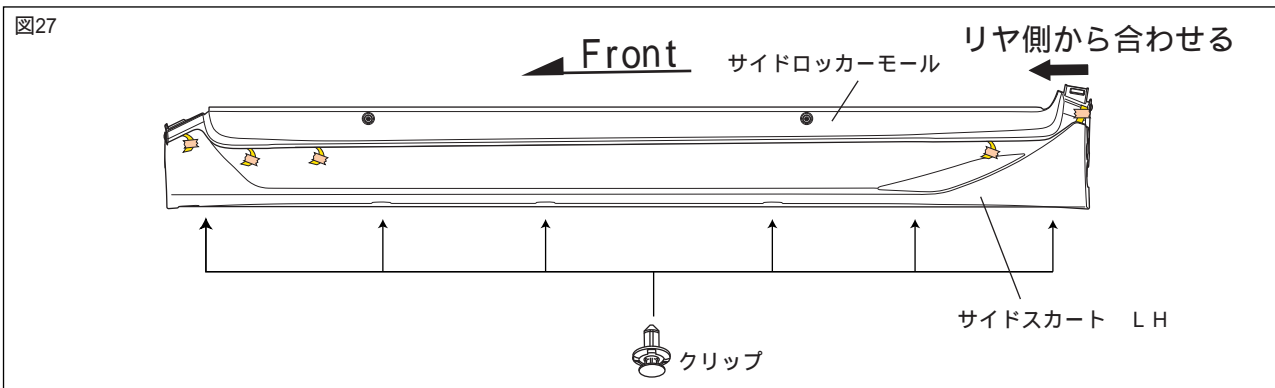

2. 図27のようにサイドスカート LH をサイドロッカーモールリヤ側から合わせて下面側の穴にクリップを差込む。
(左右各6箇所)

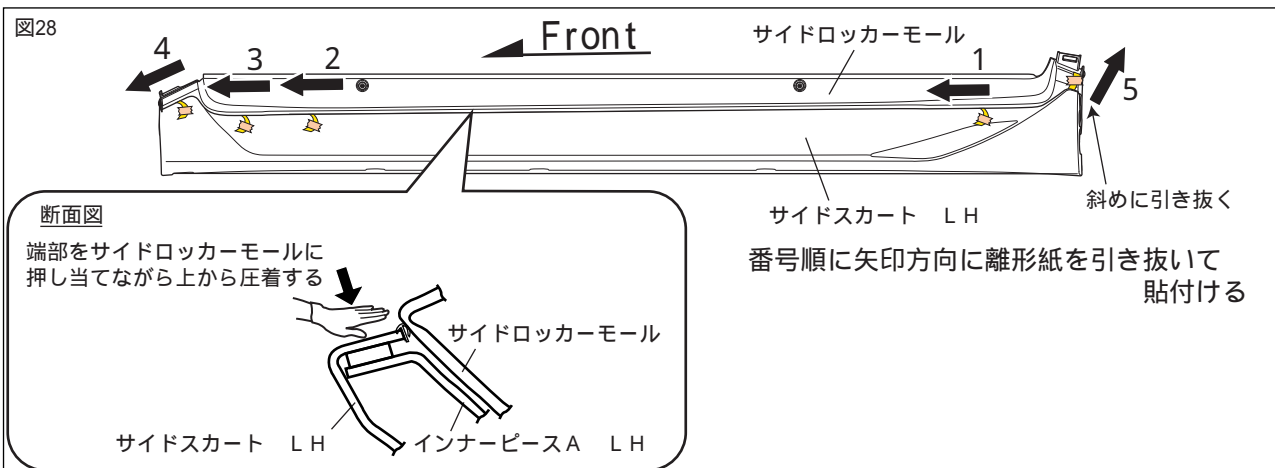

3. 図28のようにサイドスカート LH とサイドロッカーモールにスキが無いが確認し、離型紙を番号順に剥がしながら貼付け圧着する。
(左右各5箇所)
{ 49N (5kgf) 以上 }

△注意：両面テープの接着力最大限に発揮させる為、貼付け作業前に両面テープ部及び車両の貼付け部をドライヤー等で約40 程度に暖めてください。

△注意：両面テープの離型紙を指示した順に剥がさなかった場合、隙が発生する恐れがあります。

△警告：両面テープは十分に圧着して下さい。圧着が不十分な場合は、浮き剥れの発生する恐れがあります。

△注意：両面テープ接着後24時間以内は洗車しないでください。

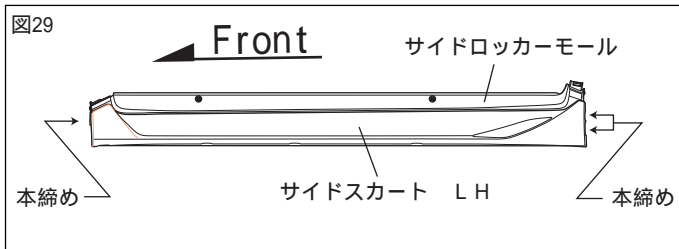

4. 図29のように車両タッピングとタッピング
 スクリュー を本締めする。
 (左右各 3箇所)

取付完了後の点検・注意事項

1. サイドスカートがタッピングスクリュー・クリップにて、車両に確実に取付けられているか点検する。
2. サイドスカート及び車両部品に傷を付けていないか点検する。
3. 製品全周に渡り、浮き、剥がれの無い事を確認する。