



# スポーツマフラー

## MS153-18003

取付・取扱説明書

この度はTRDスポーツマフラーをお買い上げ頂きありがとうございます。  
本書には上記品の取付要領と取扱いについて記載してあります。  
取付け前に必ずお読み頂き、正しい取付、取扱を実施して下さい。  
なお本書は必ずお客様にお渡し下さい。

★ 本商品は未登録車への取付けは出来ません、取付けは車両登録後に行なって下さい。

### ■品番・適合

| 品番          | 適合車種 | 型式  | エンジン | 年式      | 備考         |
|-------------|------|-----|------|---------|------------|
| MS153-18003 | 86   | ZN6 | FA20 | '16.07～ | マイナーチェンジ以降 |

### ■構成部品

|   | 部品名          | 数量 | 備考             |
|---|--------------|----|----------------|
| ① | テールパイプマフラー   | 1  |                |
| ② | ガスカート        | 1  | 純正部品           |
| ③ | ナット          | 2  | 純正部品           |
| ④ | 取付・取扱説明書(本書) | 1  | 本書は大切に保管して下さい。 |

- ・最新の適合情報はTRDカタログサイトをご覧ください。<http://www.trdparts.jp/>
- ・開封時に必ず構成部品が揃っていること、及び、外観にキズ、凹み等が無いことを確認してください。取付け後の不具合が判明しましても対応しかねる場合がございます。
- ・**構成部品②③は再使用不可部品になります。補給部品は、該当車両の純正部品をご使用ください。**

#### ⚠警告

この内容に従わず、誤った取付、取扱を行うと人が死亡したり、重傷等を負う可能性がある内容について書かれています。

#### ⚠注意

この内容に従わず、誤った取付取扱を行うと人が傷害を負ったり、物的損害に結びつく可能性がある内容について書かれています。

### ■取付け上の注意

- (1) 本商品は「道路運送車両法の保安基準」を満足していますので、一般公道でも安心してご使用頂ける保安基準適合マフラーです。但し、マフラー以外の改造を行っている場合、または使用状況等によってはその限りではない場合もありますのでご了承ください。
- (2) 保安基準適合の為、純正部品と同様に触媒やシールド等を取外さず必ず、適合車種に取付けてください。

- ⚠警告 (1) 車高を下げた改造を伴う場合、**最低地上高90mm**を確保してください。(灯火類の地上高についても確認を実施してください。)
- ⚠警告 (2) 車高調整タイプのサスペンションキットを装着した車両で一般公道を走行する場合は、必ず現車にて**最低地上高90mm**の確保を行ってください。
- ⚠警告 (3) 本商品の分解・加工は絶対にしないでください。破損や事故の原因となる場合があります。
- ⚠警告 (4) 本品を適合車種以外には絶対に使用しないでください。破損や故障の原因となる場合があります。
- ⚠注意 (1) 本商品の取付け・交換作業は、必ずトヨタ販売店で行ってください。
- ⚠注意 (2) 交換の際は、必ず該当車両の修理書(トヨタ自動車(株)発行)に従い、本書の注意事項を守って作業を行ってください。
- ⚠注意 (3) 交換の際は、エンジンを停止して冷却を確認してから行ってください。火傷や事故の原因となる場合があります。
- ⚠注意 (4) 取付け後は換気の良い所でエンジンを始動し、排気漏れや干渉が無い事を必ず確認してください。正しく装着されていないと保安基準に適合することが出来ません。

## ■取扱上の注意（ご使用になるお客様へ）

- ⚠ 警告（１）車高を下げた改造を伴う場合、**最低地上高90mm**を確保してください。  
（灯火類の地上高に付きましても確認を実施してください）
- ⚠ 警告（２）車高調整タイプのサスペンションキットを装着した車両で一般公道を走行する場合は、必ず、**現車にて最低地上高90mm**の確保を行ってください。
- ⚠ 注意（１）取付け直後の走行時、多少の異臭発生がありますが異常ではありません。いつまでも消えない場合は取付けの工場にて点検を受けてください。そのまま走行を続けると、破損や事故の原因となる場合があります。
- ⚠ 注意（２）本商品を取付けますとエンジン回転のフィーリングに変化が生じます。車両に慣れるまでは安全な速度で十分注意して走行してください。事故の原因となる場合があります。
- ⚠ 注意（３）枯れ草や紙屑など燃えやすい物の近くを走行したり駐停車はしないでください。火災や事故の原因となる場合があります。
- ⚠ 注意（４）運転中に不具合（異音、振動等）が発生した場合は、直ちに車を安全な場所に停車させ、お取付けのトヨタ販売店に連絡をして指示を受けてください。そのまま走行を続けると破損や事故の原因となる場合があります。
- ⚠ 注意（５）マフラーに凍結防止剤（塩化カルシウム等）が付着した場合は、速やかに洗浄を行ってください。附着したままでご使用になられますとマフラーの変色や錆の原因となります。
- ⚠ 注意（６）通常の使用過程に於いても排気管出口（テール出口部）は冷熱の繰返しにより、色味にが現れる場合がありますが、異常ではございません。
- ⚠ 注意（７）走行直後のマフラーは非常に高温となっております。触れると火傷の恐れがあります。荷物の出入れやお子様の接近等、十分に注意してください。

## 構成図

（作業注意事項） サポート取付け時に、マフラー側・車両側共に潤滑剤は使用しないで下さい。  
取外す際に潤滑剤を使用した場合は、きれいに清掃・脱脂を行ない取付けて下さい。

※ガスケット・ナットは  
同梱品の②③に交換  
取付ボルト再使用

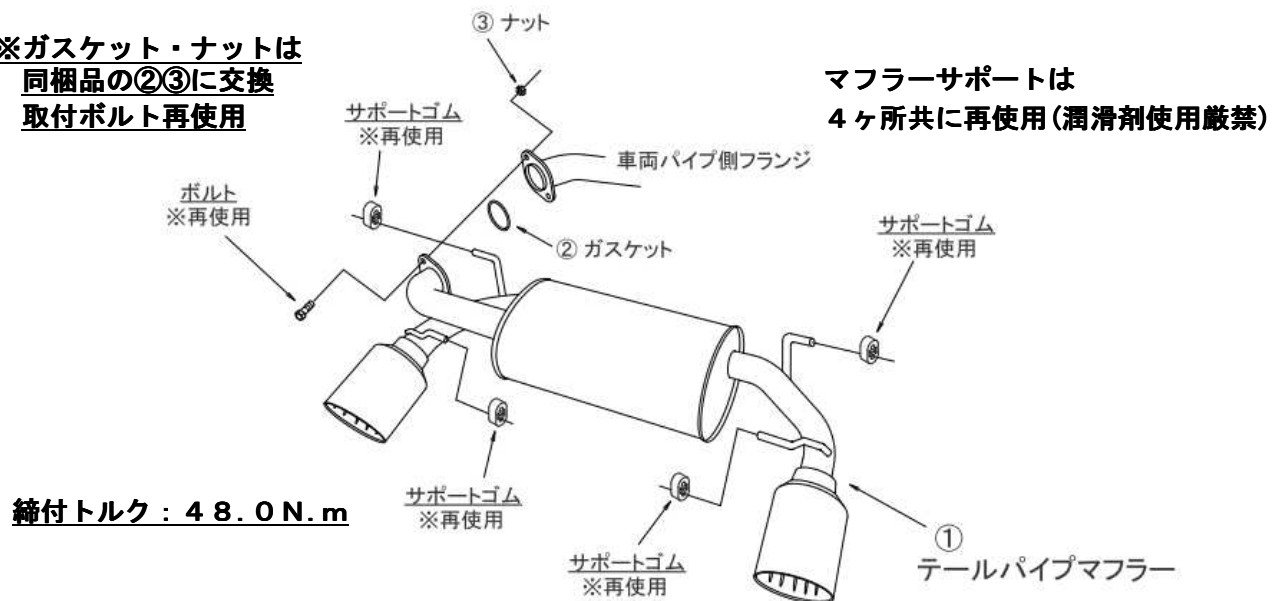

## ■仕様

エキゾーストパイプ : パイプ部 φ60.5 (SUS)  
出口テール : テール部 φ110 (SUS)

## ■取付けに必要な工具

・一般工具 ・トルクレンチ ・保護メガネ

## ■取付要領

(1) 純正のテールパイプを修理書トヨタ自動車(株)発行) に従って取外す。

 注意：車両側パイプと純正テールパイプとの締結ボルト、サポートゴムは再使用します。  
ガスケット・ナットは同梱品②③に交換して下さい。

(2) 構成品①のテールパイプASSYを車両側のパイプに取付け、サポートゴムを架け保持する。

 注意：車両側パイプとの締結は、仮締めとして下さい。

(3) 左右のテールパイプ位置がリヤバンパー及び周辺部と干渉しないこと、極端な偏りが無いことを確認して、締結ボルトを指定トルクで締付ける。 **締付トルク：48N.m**

 **警告** 本車両のマフラーサポートブラケットはマフラー本体、車両側ブラケット共に車両進行方向に対し横向きで設置されています。そのためマフラーの取外し・取付けの際に潤滑剤を使用した場合、サポートゴムに潤滑剤が残ったまま取付けると、走行時に横方向の強い力が加わった場合などに、リヤバンパーや周辺部に干渉する可能性があります。サポートゴム取付けの際に潤滑剤の使用はお止め下さい。

(4) 装着後、走行する前にアイドリング状態で15分程の暖機運転を行った後、5Km程の通常走行を実施し、各部のボルトに緩みの無い事、テール部の位置に変化の無い事を確認する。

 警告：取付け完了後、マフラーを左右に数回動かしサポートゴムに横ずれが生じない事を確認して下さい。

## ■取付け後の確認

・装着後は定期的に（定期点検時など）取付け部に緩みなどが無いことを点検してください。

株式会社トヨタカスタマイジング&ディベロップメント  
TRD 商品問い合わせ窓口  
〒222-0002 横浜市港北区師岡町 800 番地  
TEL:045-540-2121 FAX:045-540-2122  
<http://www.trdparts.jp/>

## TRDスポーツマフラー取付け注意事項

車両のマフラーサポート及びブラケットは、車両進行方向に対して、共に横向きに設置されています。

そのためマフラーの取外しの際に、潤滑剤を使用した場合サポートゴムに潤滑剤の残りがあると、走行時に横方向に強い力が加わった場合、リヤバンパーや周辺部に干渉する可能性があります。

サポートゴムの取付けの際は、サポートゴム及びブラケット共に十分に清掃を行い、潤滑剤の使用はおやめください。

取付け完了後、マフラーを左右に数回動かしサポートゴムが横ズレしないこと各部に干渉がないことを確認してください。

### サポートゴム&ブラケット共に潤滑剤の使用厳禁

