



MS300-22001 メンバーブレースセット

取付・取扱説明書

この度はマークX用TRDメンバーブレースセットをお買い上げ頂き、有難うございます。
本書には上記TRDメンバーブレースセットの取付け、取扱いについての要領と注意を記載してあります。
取付け前に必ずお読み頂き、正しい取付け、取扱いを実施して下さい。なお、本書は必ずお客様にお渡し下さい。

**本商品は、車両登録後に取付けを行って下さい。
登録前に取付けを行った場合、持込みの新規検査が必要となります。**

■品番・適合車種

品番	適合	型式	年式	備考
MS300-22001	マークX	GRX130・133	'12.08~	

・最新の適合情報はTRDカタログサイトをご覧ください。<<http://www.trdparts.jp/>>

■構成部品

	部品名	品番	数量	備考
①	フロントロアアームブレースRH		1	
②	フロントロアアームブレースLH		1	
③	フロントフロアブレース		1	
④	リヤサスペンションメンバーブレース RH/LH		2	
⑤	フランジボルト	90105-10361	4	M10×P1.25×L22 トヨタ純正部品
⑥	取付・取扱説明書(本書)		1	

構成品図

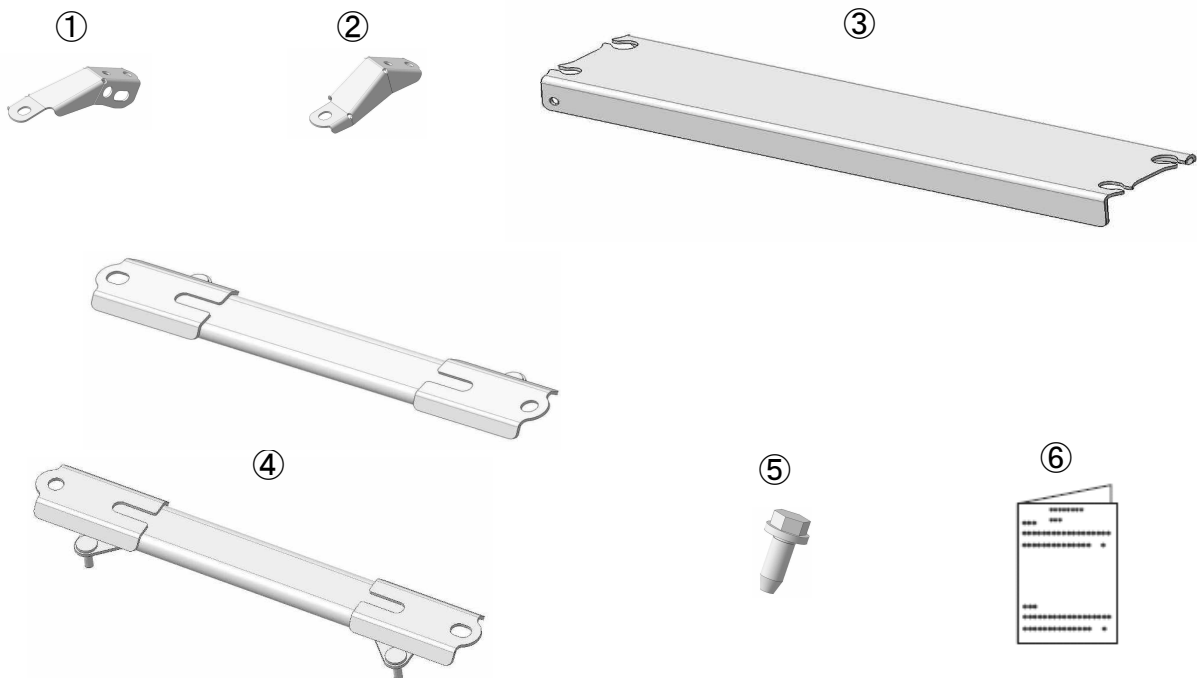

■取付取扱上の注意

⚠警告

この内容に従わず、誤った取付、取扱を行うと、人が死亡したり、重傷等を負う可能性がある内容について書かれています。

⚠注意

この内容に従わず、誤った取付、取扱を行うと、人が傷害を負ったり製品等の物的損害に結びつく可能性がある内容について書かれています。

- ※確認・本商品到着後は直ぐに開封し、内容物に破損がない事、本書に記載されている付属品がすべて揃っている事を確認して下さい。本商品は過去に事故歴の無い車両に確実に取付け出来ます。
- ⚠注意 本商品の取付け、交換の際は該当車両の修理書(トヨタ自動車(株)発行)に従い、本書の注意事項を守り作業を行なって下さい。
- ⚠注意 本商品は未登録車両への取付けは出来ません。必ず車両登録後に取付けを行なって下さい。
- ⚠注意 取付作業や、走行にともない、車両本体、または本商品が損傷した場合のクレームには応じかねます。上記事項と本書の装着手順を必ずお守り下さい。
- ⚠警告 本商品の取付作業・部品交換は必ず専門の整備工場で行なって下さい。
- ⚠警告 本商品は適合車種以外には使用しないでください。破損や故障により、重大な事故を招く場合があります。
- ⚠警告 取付作業は、必ず平坦な場所でエンジンを停止し、パーキングブレーキがかかっていることを確認後、行なって下さい。不安定な場所での作業、車両が動く状態での作業は重大な事故原因となります。
- ⚠警告 エンジンルーム、マフラーなどの付近で取付作業を行なう際は、必ず各部が冷えていることを十分確認後作業を開始して下さい。熱い状態で作業を行なうと、ヤケド等の重大な傷害を負う場合があります。
- ⚠警告 車両に付いている純正ボルト・ナット等を再使用する部分については、ボルト・ナットが錆びたり劣化したりしている場合、必ず新品に交換して下さい。
- ⚠警告 取付けの際は、指定トルクに従って各ボルト・ナット類を十分に締め付けてください。取付時に緩みがあると徐々に緩んできて、脱落などにより重大な事故を招く恐れがあります。
- ⚠警告 取付後、本商品と他の部品との干渉を確認してください。干渉している場合は、本商品を購入した販売店にご相談下さい。そのまま走行すると破損や故障の原因となり、重大な事故を招く場合があります。
- ⚠警告 取付後、最低地上高90mmをクリアしている事を確認して下さい。
- ⚠警告 本商品には十分な強度・耐久性を持たせてありますが、保管条件や取扱条件、走行条件によっては破損、故障が起こる可能性があります。保管、取付作業、ご使用に際しては十分にご注意下さい。
- ⚠警告 急発進、急制動、急旋回などの無理な走行、乱暴な運転は本商品に過剰な負担をかけ、損傷、故障の原因となるばかりでなく、重大な事故の発生をも誘発することになりますので、絶対におやめ下さい。
- ⚠警告 本商品は基本的に舗装路での走行を想定して設計されています。悪路での走行は十分な安全スピードで走行するようお願いします。
- ⚠警告 本商品装着後に、衝突などの強い衝撃を受けた場合、取付部分や本体に、変形や破損、故障を生じる場合がありますので、直ちにご使用をおやめ下さい。
- ⚠警告 走行中に異常を感じたら直ちに安全な場所に停車し、取付部分をよく点検してください。そのまま走行を続けると、重大な事故の原因となる場合があります。
- ⚠警告 本商品への改造、加工は絶対に行なわないでください。保証が受けられないだけでなく、破損や、重大な事故の原因となる場合があります。

■ TRDメンバーブレースセット取付要領

△注意 車両の修理書(トヨタ自動車(株)発行)、及び本書に従い、確実な作業を実施して下さい。



図1 ブレース全品取付 イメージ図



1. フロントロアアームブレース LH 取付

1. エンジンアンダーカバーNo1 No2 を取外す。
2. 図2のようにロアアームリヤ側のブラケットボルト外側①とサイドプレートボルト②③を取外し、サイドレールプレートLHを取外す。
3. 構成部品②をサイドレールプレートと交換する。
4. ①ボルトを194N・m、②③を50N・mで締付ける。
5. RH側も同様に交換する。

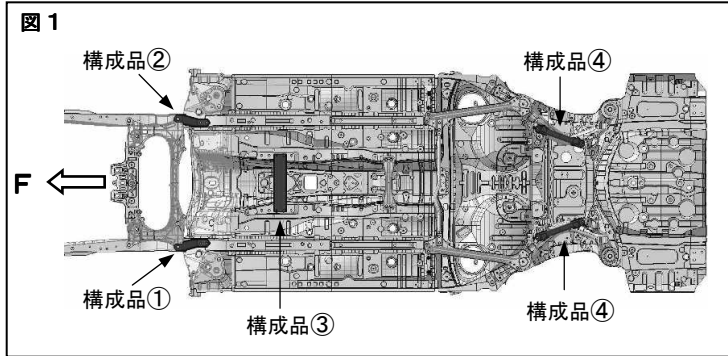
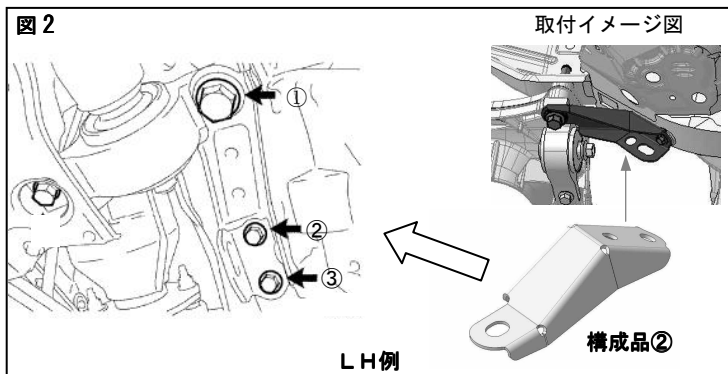
△注意

1. 外した①②③のボルトは再使用します。
2. 外したサイドレールプレートは再使用しません。重ね付けをしないように気を付けて下さい。

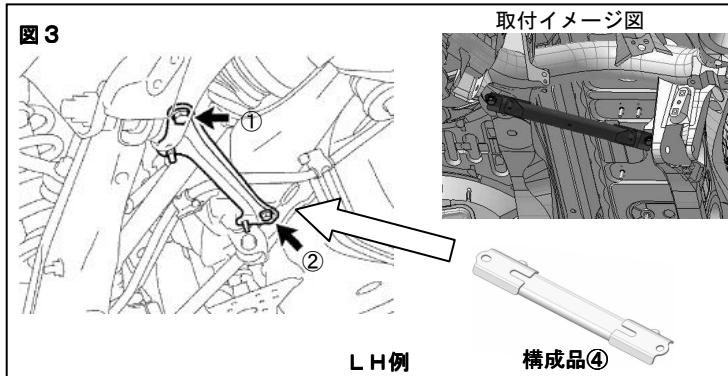

2. リヤサスペンションメンバーブレース LH 取付

1. ディファレンシャルサポートプロテクターNo2を取外す。
2. 図3のように①と②のボルトを外しサスペンションブレースを取外す。
3. 構成部品④のブレースを取付ける。
4. ①②共に50N・mで締付ける。
5. RH側も同様に交換する。

△注意

1. 外した①②のボルトは再使用します。
2. LH側はブレースの楕円取付穴を後にし組付けて下さい。(サポートプロテクター用スタッドに注意)
3. 外したブレースは再使用しません。重ね付けをしないように気を付けて下さい。

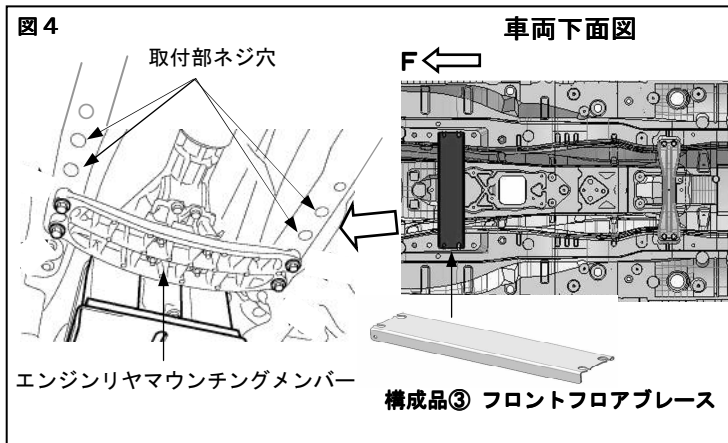

3. フロントフロアブレース取付

1. 図4のように、トランスミッション用のエンジンリヤマウンティングメンバー直後の建込みナット穴を利用し構成部品③のフロントフロアブレースを構成部品⑤のボルトを使用し26N・mで締付ける。

△注意

1. 下図のように取付けて下さい(車両下側側面視)

2. 折返しの長い方を前側にして取付けて下さい。